

ETIKA ALAPMODUL - TANÁRI SEGÉDLET

Írta: Thoma László

Szerkesztő és nyelvtani lektor: Nagy Márta

1. Bibliográfia a felhasznált, illetve javasolt könyvek, segédanyagok, honlapok, média, stb. jegyzékével.

A teológiai (alapvető rendszeres teológiai) háttérhez:

Anzenbacher, Arno: Keresztény társadalometika
Szent István Társulat, Budapest, 2001

Dr. Békési Sándor: Etika
Teológiai előadás, órai jegyzet

Bolyki János: Újszövetségi etika
Kálvin Kiadó, Budapest, 1998

Bonhoeffer, Dietrich: Etikai szemelvények
Tillinger Péter, Szentendre, 1999

Carver & Scheier: Személyiségpszichológia
Osiris kiadó, Budapest, 2003.

Chambers, Oswald: Bibliai etika
Evangéliumi Kiadó, Budapest, 1998

Cs. Szabó Sándor: József köpönyegében.
Parakletos Könyvesház, Kiskunfélegyháza, 2008

Douma, Jochem: A Tízparancsolat
Iránytű Kiadó, Budapest, 1994

Friedrich Wilhelm Kantzenbach: Teológiai irányzatok.
Református Zsinati Iroda Tanulmányi Osztálya, Budapest, 1996.

Fromm, Erich: Az emberi szív: miért vagyunk egyaránt képesek a rosszra és a jóra?
Háttér Kiadó, Budapest, 1998

Heinz Zahrnt: Az Isten-kérdés. Protestáns teológia a XX. században.
Református Zsinati Iroda Tanulmányi Osztálya, Budapest, 1997.

Homor Tivadar – Kamarás István: Emberismeret és etika a középiskolák számára
Apáczai Kiadó, Celldömölk, 2010.

Isó Dorottya: Keresztény etika – mindenkinek
Nyugati Evangélikus Egyházkerület, Fraternitás Lelkészegyesület, Veszprém, 2009

Keresztes György (szerk.): Szemelvények a klasszikus etikai tradíció történetéből: szöveggyűjtemény
Wesley János Lelkészképző Főiskola, Budapest, 1999

Lochmann, Jan Milic: A szabadság útjelzői: etikai vázlatok a Tízparancsolathoz
Kálvin Kiadó, Budapest, 1993.

Nagy László: Református keresztyén közösségi etika
Református Egyház Misztótfalusi Sajtóközpontja, Kolozsvár, 1998

Nyáry Péter, Sarkady Kamilla: Bibliodráma.
Harmat Kiadó, Budapest, 2008.

Nyíri Tamás: Alapvető etika.
Szent István Társulat, az Apostoli Szentszék Könyvkiadója. Budapest, 2003.

Dr. Ravasz László: "Én vagyok a te Istened!" : a tízparancsolat magyarázata
Kálvin Kiadó, Budapest, 2007.

Sándorné Ablonczy Zsuzsanna: A tízparancsolat kicsit mai módon értelmezve.)

Sebestyén Jenő: Református etika
Iránytű kiadó, Gödöllő, 2000

Dr. Szathmáry Sándor: A reménység etikája.
Református Zsinati Iroda Sajtóosztálya, Budapest, 1990.

Dr. Szathmáry Sándor: Teológiai antropológia dióhéjban.
Károli Egyetemi Kiadó, Budapest, 2008.

Szűcs Ferenc: Teológiai etika
Református Zsinati Iroda Tanulmányi Osztálya, Budapest, 1993

Török István: Etika
Egyetemi Fokú Protestáns Teológiai Intézet, Kolozsvár, 1997

Vályi Nagy Ervin: Nyugati teológiai irányzatok századunkban.
Református Zsinati Iroda Sajtóosztálya, Budapest, 1984.

Wolfhart Pannenberg: Rendszeres teológia
Osiris kiadó, Budapest, 2005.

Rövid etika történet:

<http://jegyzeteink.blogspot.com/2008/06/etika-jegyzetek-1-flv.html>

http://csecsy.hu/konyvek/torok_istvan/etika/5-a_keresztyen_etika_meghatarozasa

http://www.tanarkepzoportal.hu/files/documents/8/1/5/1/pdf_xii_13_pedagogiai-kredontologia_isodorotya.pdf

A 10 parancsolat feldolgozásához:

<http://potorimre.5mp.eu/web.php?a=potorimre&o=hgZH3zdS62>

<http://reformatusokklubja.network.hu/blog/reformatusok-klubja-klub-hirei/a-tizparancsolat-kicsit-mai-modon-ertelmezve>

<http://www.gazdref.siteset.hu/index.php?m=1158&grp=T%EDzparancsolat&id=170>

2. Módszertani javaslatok, háttérgondolatok

1. Bevezetés a keresztyén etikába.

Honnan hová:

Az első részben az a cél, hogy az etika általános definíciójától eljussunk a keresztyén meghatározásáig. A keresztyén etika alapja Isten kijelentése, amelyből útmutatást kaphatunk arra nézve, mi a jó és a rossz.

Óravázlat:

Célrendszer

Téma	Kognitív cél	Affektív cél	Pragmatikus cél
Bevezetés a keresztyén etikába	Annak megértése, hogy a jó és rossz relatív fogalmak, ezért csak egy stabil értékrend (a Biblia) lehet alkalmas iránytű az ember számára.	A tanuló érezze át a biztos alap szükségességét, amely segítségével vizsgálhatjuk döntéseinket, tetteinket.	A bizonytalanság és a stabilitás a megélés, megfogalmazása, a motivációk és az attitűdök sokféleségére való rácsodálkozás.

Óravázlat:

- Motivációs feladat: Feladattár 2. feladat: „*Gyűjtsetek össze erkölcsi alapigazságokat (pl. lopni nem helyes)! Beszélgetsetek arról, melyiknek van bibliai alapja!*”

Ilyen alapigazságok lehetnek például:

- Tiszteletben kell tartani a másét.
 - Kölcsön kenyér visszajár.
 - Mindenki önmagáért felelős.
 - Felelősek vagyunk tetteink következményeiért.
 - Tégy jót, és veled is jót fognak tenni.
 - A jó cselekedetek elnyerik méltó jutalmukat.
 - Szabad ember szabadon elmondhatja a véleményét bármiről.
- Tanári előadás az etika szó eredtéről
 - Páros feldolgozás: párokban beszélgetsenek a Lk 6, 43-ról: fogalmazzák meg egy mondatban a szakasz üzenetét, majd fogalmazzanak meg kérdéseket, amit felvet bennük!

Például: A gyümölcséről ismerhető meg, milyen a fa: jó, vagy rossz. Az ember tettei nem lehetnek teljes ellentétben szívének állapotával. A benső rendezettsége, stabil értékrendje tükröződik a tettekben, és ez fordítva is igaz.

- Tanári közlés a jó és rossz relativitásáról. (szemléltetéssel, akár kisvideók – újságcikkek alkalmazásával)
Pl.: A Mátix című filmből a kék és piros tableta közötti döntés nehézségéről:
<http://www.youtube.com/watch?v=ZKiu2KIk4kA>
A Thrumán show című film a látszatvilágról:
<http://www.youtube.com/watch?v=JPuxgzDkTto> (3 perces összefoglaló)

- Kiscsoportos munka: 2-3 kiscsoportban beszélgetsenek arról, hogyan segít tájékozódni a Biblia arról, hogy mi a jó és mi a rossz? Konkrét élethelyzeteket, konkrét bibliai tanításokat gyűjtsenek össze a tanulók. Osszák meg az egyes csoportok, mire jutottak!

Pl.:

- A Bibliában több olyan „bűn és erénykatalógus” található, amelyek konkrétan felsorolnak Isten szerint jó vagy nem jó dolgokat, például Gal 5, 16-26.
 - A jó és rossz megítélésére Isten a Tízparancsolatban, és más törvényekben ad útmutatást. Jó példa lehet Jézus tanítása a Hegyi beszédben (Mt 5-7), ahol sokféle élethelyzetbe ágyazva magyarázza a Törvényt.
 - Olyan történeteket lehet példának hozni, amikor jónak látszott egy tett, de hosszabb távon kiderült, hogy ez nem a jó irány.
 - Konkrét bibliai példa lehet, mikor az ember a látszat alapján ítél.
- Végül alkossunk két csoportot az osztályból, és vezessünk le egy vitát a következő állításról: „*Az ember felelősséggel tartozik döntéseiért!*” Igyekezzünk pro és kontra érveket felsorakoztatni, majd reflektáljunk az egyes érvekre! Pl.:

- Mellette: Minden felnőtt embernek kötelessége a felelősségvállalás. Mindenki felelős a tetteiért, aki cselekvőképességének teljes tudatában van.
- Ellene: Annyi körülmény játszik közre a tetteinknél, hogy mindenért nem tudunk felelősséget vállalni. Ki dönti el, hogy mennyi a saját felelősségünk? Mi volt például külső körülmény egy-egy döntésünkénél?
- Összegezzük az órán feltárt felismeréseket, készítsünk vázlatot a füzetbe a felismerésinkről!

Énekjavaslat:

274. és 299. dicséret

Valláspedagógiai, teológiai háttér:

- Az egész modul során fontos szem előtt tartanunk, hogy egy alapmodullal dolgozunk. Ez azt jelenti, hogy most kell lefektetni és megerősíteni olyan fontos alapokat, amelyek a jövőben a keresztyén életmód, életgyakorlat meghatározói lesznek. Lesz lehetőség később, a kiegészítő etika modulok segítségével az egyes témákban való elmélyülésre, mert erre a modulra épülnek.
Akármilyen teológiai tudomány oldaláról közelítünk, az etikai szempontokat szem előtt kell tartanunk. Valószínű, hogy több téma is előkerült már hittanórán, korábban is, valamilyen témával kapcsolatban.
- A serdülő fiatal számára identitásfejlődésében kulcsfontosságú a jó és rossz meghatározása: az alap keresése, aminek segítségével meg tudja határozni önmagát. Ebben a folyamatban a keresztyén etika fontos támpontot nyújthat. Természetesen nem biztos, hogy minden tanuló azonosulni tud a vallástanár által képviselt állásponttal. Ha épp a lázadás időszakát éli, akkor a keresztyén etika jó és rossz meghatározása ellen is lázadni fog. Nagyon fontos, hogy engedjük reflektálni a fiatalokat! Még akkor is kezdeményezzünk dialógust velük, ha nem értenek egyet egymással, vagy nem fogadják el az általunk elmondottakat! (Az identitásfejlődésről, egyéb valláspedagógiai információkról ld. részletesen a Valláspedagógiai segédletet)
- A téma egyik megközelítési lehetősége és fontos háttere az individualizáció folyamata (és a nagymértékben individualizálódott fogyasztói társadalom), valamint a radikális konzervativizmus együttes jelenléte, fejlődése a világban. A szabadság és biztonság igénye egyszerre van jelen az életünkben. Ha ezt a két folyamatot együtt látjuk, és meg tudjuk érteni mindkettő szükségességét, ugyanakkor rálátunk a veszélyeire, akkor közelebb kerülünk a jó és rossz etikai problémájának megértéséhez.
- A motiváció¹ és attitűd² olyan szakszavak, amelyek mára szinte a köznyelv részévé váltak. Azonban sokan nem a megfelelő értelemben használják ezeket. Érdekes az emberi cselekvés két alapvetően meghatározó szempontját elmagyarázni!

¹ motiváció: cselekvésre ösztönző készletetés; indíték (forrás: <http://idegen-szavak.hu/motiv%C3%A1ci%C3%B3>)

- A felelős viselkedés és a gondolkodásmód felé kell segítenünk a tanulókat. Ezt még sokszor felnőtt emberek sem kedvelik, mert sok erőfeszítést, lemondást igényel, illetve azt feltételezi, hogy a vágyon, kívánságon már képes az ember uralkodni. Ez utóbbi az érett személyiség egyik jellemzője, melynek az a lényege, hogy az ember nem szerzi meg rögtön azt, amire vágyik. Képes mérlegelni, átgondolni, késleltetni a vágyat.

A keresztyén etika a keresztyén értékrenden alapul, ehhez pedig egyértelműen szükség van arra, hogy az ember lássa, mi a jó és mi a rossz. Ez gyakran összemosódik a mai világban, miközben a Szentírás határozottan különbséget tesz a két fogalom között, és ezzel támpontot, segítséget nyújt. A jót jónak, a rosszat rossznak sokszor nehéz nevének nevezni: néha kellemetlen vagy fájdalmas. Isten Igéje leleplezi a bűnt, szembesíti az embert saját magával: tökéletlenségével, törekenységével. A tanulók számára is nehéz lehet ez a szembesülés. A vallásánknak empatikusan, de ugyanakkor a bibliai értékrendet világosan képviselve kell a különböző etikai kérdésekben állást foglalnia.

- Érdeemes tisztázni a bevezetésben az ún. természeti törvény fogalmát. Aquinói Szent Tamás Etikájának alap gondolata: az ember Istennek a rá vonatkozó elgondolásának a betöltése, szabad megvalósítása. Pál apostol ezt új embernek nevezi. A hajlamok formájában adott isteni elgondolás és az azt igenlő helyes irányultságú ész együttesét nevezi Tamás erkölcsi természeti törvénynek, LEX NATURALISNAK.³

Módszertani javaslatok

A keresztyén etikába történő bevezetés kiindulhat általános etikai megállapításokból, helyzetek vizsgálatából, vagy magának az etika szó a jelentésének tisztázásából is. A bevezető órán célszerű a vélemények megszólaltatása és ütköztetése mellett az alapfogalmak tisztázása és begyakoroltatása, hogy a későbbiekben megfelelően és bátran használják. Érdeemes arra is törekedni, hogy a tanulók véleménye árnyalttá váljon. Egy-egy problémára való érzékenység kiemelt feladat, fejlesztése fontos szempont. Fontos, hogy a csoportban/osztályban megtanulják a diákok egymás véleményét meghallgatni, és azt tiszteletben tartani. Ugyanakkor fontos megerősödniük és ragaszkodniuk saját véleményükhöz, álláspontjukhoz is.

Az órán a páros és a csoportmunkának fontos szerepe van: hogy fejlessze az együttműködés készségét. Igyekezzünk keverni a csoportot, hogy ne mindig ugyanazok a diákok dolgozzanak együtt! A vita levezetésénél mondjuk el előre a vita szabályait és ügyeljünk a moderálásra, és az időre!

² attitűd: 1. Magatartás, viselkedés, modor, szellemi beállítottság, szerep.

2. Hozzáállás, viszonyulás valamihez, vagy valakihez. (forrás: <http://idegen-szavak.hu/motiv%C3%A1ci%C3%B3>)

³ Ezen középkori nézet szerint a természetjog nem más, mint Isten akaratának kifejezése. Ezt az irányzatot képviselte [Hippói Szent Ágoston](#) és [Aquinói Szent Tamás](#). Megkülönböztetik az örök törvényt (*lex aeterna*), az isteni törvényt (*lex divina*), a természeti törvényt (*lex naturalis*) és az emberi törvényt (*lex humana*). (forrás: <http://hu.wikipedia.org/wiki/Term%C3%A9szetjog>)

2. Lelkiismeret.

Honnan hová:

Ebben a fejezetben a lelkiismerettel kapcsolatos általános ismeretek pontosítása a cél. Hívjuk fel a figyelmet a lelkiismeret funkcióira, egészséges működésére, illetve a különböző lelkiismeret-típusokra!

Célrendszer

Téma	Hangsúly	Kognitív	Affektív	Pragmatikus
Lelkiismeret	Az egészséges lelkiismeret Isten ajándéka.	A lelkiismeret típusainak, funkciójának ismerete.	Annak a szükségnek a megérzése, hogy miért jó, ha Isten Igéjének foglya a lelkiismeretünk. A lelkiismereti dilemmák, határhelyzetek súlyának átérzése.	A lelkiismeret egészséges és egészségtelen működésének, veszélyeinek ismeretében, a saját lelkiismerethez való viszony feltérképezése.

Óravázlat

- Motivációs beszélgetés:
 - Olvassuk el József Attila: Két hexameter című versét! Beszélgessünk a költő által felvetett kérdésről az előző órai anyag fényében!
 - Kezdeményezzünk beszélgetést a tankönyv motivációs részének kérdései mentén! Engedjük, hogy a tanulók kifejtsék saját álláspontjukat, gondolataikat, ütköztessék véleményüket!
- Csoportmunka: Két csoportban dolgozzanak a tanulók: az 1Móz 3, 1-10 és az 1Sám 25,31 igérszékkel! Előtte fogalmazzunk szempontokat, amely alapján majd vizsgálhatják a lelkiismeret működését!
Pl.:
 - Hogyan működik az ember lelkiismerete?
 - Mik lehetnek a gyenge pontjai?
 - Milyen módszereket használ a kísértő?
 - Milyen összefüggés ismerhető fel Abigail érvelésében az 1Sám 25-ben? (Az adott helyzetben, felindultságból elkövetett tett igaznak tűnhet, de később, nyugalmi állapotban a lelkiismeret furdalhatja az embert emiatt. A lelkiismeretet tehát az indulatok, a vélt vagy valós szükséghelyzet felülírhatják.)
- Tanári előadás a lelkiismeret típusairól.
- „*Milyen a beteg lelkiismeret?*” – kezdeményezzünk beszélgetést a tanulókkal arról, milyen a nem jól működő lelkiismeret!
Pl.:

- nem jelez
 - az állandó büntudat megbénítja az embert
 - nem jókor jelez – tehát nem adekvát a helyzetekben
 - nincs mögötte értékrend, tehát elvileg egészségesen működik, de nincs értékrend, ami „működésbe hozná”
- Páros munka: tankönyv 2. feladata:
„Gyűjtsetek olyan kifejezéseket, szólásokat, közmondásokat, amelyek a lelkiismerettel kapcsolatosak a magyar nyelvben!”
 Reflektáljanak az adott szólásra, közmondásra (egyet értenek vele vagy sem, miért?)
 Ilyen közmondások például:
 - A tiszta lelkiismeret a legjobb párna.
 - A jó lelkiismeretnek nem kell ítélőbíró.
 - A lelkiismeret ezer tanú.
 - Jó bor, szép feleség, csendes lelkiismeret, drága dolgok.
 - Nagy hóhér a rossz lelkiismeret.
 - Nincs a hasnak lelkiismerete.
 - A nyugodt lelkiismeret a legjobb vigasztaló
 - Rossz kalmár, aki lelkiismeretével kereskedik.
 - Rossz lelkiismeret lidérccel álmodik.
 - Rossz lelkiismeretű ember azt gondolja, hogy mindenki ő róla beszél
- Összegezzük az órán feltárt felismeréseket, készítsünk vázlatot a füzetbe ezekről!

Énekjavaslat

460, 461, 465. dicséret

Valláspedagógiai, teológiai háttér:

- A lelkiismeretet az Újszövetség a „szüneidézisz” kifejezéssel írja le. Ez annyit jelent: összevetés, együtt látás, együtt tudás. Két dolgot vet össze, mégpedig a belső törvényt és cselekedetet. A lelkiismeret egyfajta belső, szívbe írt törvény.
- A következő bibliai Igék fontosak lehetnek a témában történő tájékozódáshoz:
 - 1 Pét 2,19: locus classicus
 - Ap. Csel. 24, 16: a botránkozás nélküli lelkiismereten történő fáradozásról
 - 1 Tim 1,19: a hit és jó lelkiismeret megtartásáról
 - 1 Tim 3,19: a hit titkának és a tiszta lelkiismeretnek az összekapcsolása
 - Zsid 10,22: „... mint akiknek szívük tiszta a gonosz lelkiismerettől”
- Az egészségesen fejlődő hit és a tiszta lelkiismeret összefügg egymással, együtt fejlődik és segíti az egyént a krisztuskövetés útján. A terhelt, nem egészségesen működő lelkiismeret akadály lehet ezekben.
- „Krisztus felszabadította a lelkiismeretet, így tartja meg a felelősséget, de a lelkiismeretet a felelősség szabadítja fel. Csak a szabad lelkiismeretű ember képes

elhordozni a felelősséget.“ – vallja **Kálvin**. (Érdeemes az Institutio lelkiismeretre vonatkozó részeit szem előtt tartani, ld. Exkurzus)

- **Luther** azt vallja, hogy „lelkiismeretem az Isten Igéjének a foglya: nem akarok ellenszegülni, mert lelkiismeret ellen cselekedni nem üdvös...” Sokféle törvény, elvárás vesz körül, mindnek meg kellene felelni, de csak egynek érdemes, a lelkiismeretnek. A lelkiismeretét Isten Igéjének foglyává tette. A lelkiismeret szabadsága tehát az Isten Igéjéhez való teljes kötődést jelent.
- **Kant** megfogalmazásában: „Két dolog tölti el lelkemet annál újabb és annál növekvőbb tisztelettel és csodálattal, minél többször és tartósabban foglalkozik vele gondolkodásom: a csillagos ég felettem és az erkölcsi törvény bennem.” A lelkiismeret a belső törvény, amely alapján megítéli a világot. Kant filozófiájában a categoricus imperativus⁴ fogalmát használja a lelkiismeret megfogalmazására.
- **Paul Tillich** azt vallja, hogy a lelkiismeret kétféle módon parancsolja meg mit tegyünk, és mit ne tegyünk. Történelmi példák bizonyítják, hogy kétféle lelkiismeret van. Nem szabad rá hallgatni, mindig kockázattal jár, ha a lelkiismeretnek engedünk, de az sem feltétlen jó, ha nem engedünk. A lelkiismeret követése önmagában rossz következményekkel is járhat. Amíg Isten valósága nem jön el, addig a kétértelműség megmarad. A lelkiismeret tehát önáltatássá válhat: heteronómmá válhat a lelkiismeret, mint például a farizeusok és puritánok esetében.

⁴ „categoricus imperativus” = feltétlen erkölcsi parancs. Mindenki megvan az erkölcsi jóról és késztetésről való tudás (categoricus imperativus)- mondja Kant. Ez az, amely erkölcsi életünket irányítja, ez az ész egyfajta használata. Azért nem beszélhetünk az erkölcsnek érzelmeken való alapulásáról, mert az érzelmek szubjektívek, ezért nem tehetők általános érvényűvé, alappá. „Cselekedj úgy, hogy akaratom maximája (élelve) alapul szolgáljon az általános erkölcsi alaptörvénynek” - categoricus imperativus meghatározása. Az erkölcsi törvényeknek kellőképpen általánosnak, mindenkire vonatkozóknak kell lennie. A priori értelemben mindannyiunknak működik a feltétlen erkölcsi késztetés (jóra való késztetés) - mondja Kant. Merthogy az ész az, vagyis az ész használata az, amely erre indítja az embereket. Postulátumok (segédtelemek) magyarázzák a categoricus imperativust:

1. Szabadság: "az ember erkölcsi tekintetben korlátozás nélkül szabad lény". Az ember a világon megismerésében nem szabad lény, azonban erkölcsileg korlátozás nélkül szabad = azzá válik erkölcsi tekintetben, amit önmagából formál. Kialakul egy erkölcsi karaktere, melynek kialakítása mérhetetlen felelősség. 2. Isten léte: Kant azt mondja, hogy Isten léte szükséges, de nem lehet az, akitől erkölcsi tekintetben függővé válunk. Kant úgynevezett "szándék-etikát" ír, mely olyan teória, amely a szándék, elhatározás köréig terjed és nem foglalkozik a következménnyel. Ennek oka, hogy egyrészt Kant célja a lélek mozgásának megrajzolása, másrészt egy lélekrész klasszifikálásával foglalkozik. Isten nem akarat-meghatározó, nem büntető, hanem reményként van meg arra, hogy következmény szintjén ez az erkölcsi világregd képes kialakulni. 3. Lélek halhatatlansága: erkölcsi emelkedés hitéről van szó. A "van" és a "kell" feszültsége az erkölcsben, mely feszültséget a kereszténységben Krisztus oldja fel. Megfogalmazódik egy olyan gondolat, hogy a lélek erkölcsösülhet. Összegezve: Kant szigorú erkölcsi rendet állít fel, mellyel szemben egy szabadság áll. Az ember erkölcsi tekintetben mindig felelős önmagáért és másokért. Más oldalról jelen van az, hogy lehetséges a világ tökéletesedése, lehetséges, hogy az emberek boldogsága megvalósuljon. Felhasznált irodalom: - Immanuel Kant : A gyakorlati ész kritikája Cserépfalvi Kiadó, Budapest - Nyíri Tamás : A filozófiai gondolkodás fejlődése Szent István Társulat, Budapest - Dr. Szigeti András : Filozófia, főiskolai jegyzet LSI Oktatóközpont, Budapest (forrás: <http://doksi.hu/get.php?order=DisplayPreview&lid=3721&p=3>)

- **Bonhoeffer** is a lelkiismeret negatív oldalát hangsúlyozza a bűneset kapcsán, ahol a szégyen a jó és rossz tudásának ismeretéből származik, és az istenné válás vágyából ered.

Módszertani javaslatok

- A lecke feldolgozását érdemes az elméleti háttér magyarázatával kezdeni. Ez mindenkit érint, és mindenkinek van néhány jól bevált elmélete és tapasztalata a témában.
- Kiadhatjuk kiselőadás témának (megfelelő szempontok segítségével), hogy az általános etikában, hogy jelenik meg a lelkiismeret. Érdekes lehet a kanti kategorikus imperativus fogalmának elemzése is.

Fontos lehet akár a lelkiismeret lélektani hátteréről beszélni. A freudi személyiségmodellben a felettes-én, a super-ego része. Freud a személyiséget strukturálnak tekinti, eredetét és működését tekintve három részre osztja. Azt a struktúrát, amivel a gyermek születik, **ösztön-énnek** (Id vagy Es) nevezi. Az **ösztön-én** arra készíti a gyermeket, hogy ösztöneit kielégítse, mégpedig azonnali kielégülésre törekedve. Az **ösztön-én** működési elve az **örömeelv**. Freud úgy véli, hogy az ember születésekor már rendelkezik bizonyos vele született késztetésekkel (pl.: éhség, szomjúság, stb.), ezek hordozója az **ösztön-én**. Ezek a késztetések azonnali kielégülést követelnek, így a gyermek, mivel ekkor még nem képes az impulzusokat korlátozni, fékezni, vagy késleltetni, a sürgető vágnak elemi erővel ad hangot mindaddig, amíg a vágy ki nem elégül. Fejlődése során azonban sorozatosan beleütközik az őt körülvevő realitásba, meg kell tanulnia alkalmazkodni ehhez a realitáshoz, meg kell tanulnia vágyai halasztását, a lemondást az azonnali kielégülésről, sokszor a vágy teljesüléséről is. Ennek hatására az **ösztön-én** eredeti struktúráján belül kifejlődik az **én** (Ego vagy Ich), ami kontrollfunkciót gyakorol a külvilág és az **ösztön-én** felett egyaránt.

Az **én** működési elve a **valóságelv** vagy **realitáselv**, funkciója a realitás vizsgálata, a környezettel való kapcsolattartás, a környezetből megfogalmazódó elvárások és az **ösztön-én** impulzusai közötti egyensúly megtartása.

Az **én**-en belül a szociális környezet, ezen belül elsősorban a szülők hatására kialakul a **felettes-én** (Super-ego, Über-ich), amely a társadalmi és a tradicionális értékek, szülői képek, családi, szűkebb és tágabb környezeti normák belső, idealizált reprezentációja (leképeződése). A **felettes-én**, az **én** cselekvésmódját és az **ösztön-én** törekvéseit szabályozza. Ha az **én**nek nem sikerül az **ösztön-én** és a **felettes-én** törekvéseit összhangba hozni, akkor az ösztönök a **felettes-én** nyomására **elfojtódnak** (tudattalanul elnyomódnak). Ekkor az ösztönök már nem tudnak szabadon

megnyilvánulni, hanem *látensen* (rejtetten) fejtik ki hatásukat, ami abban nyilvánul meg, hogy az egyén olyan cselekvéseket hajthat végre, melyek oka és jelentése elfogadhatatlan a számára. A kínos érzések hatására és a veszélyesnek ítélt ösztöntörékvések elhárítására az én, ún. *énvédő* (vagy *elhárító*) *mechanizmusokat* fejleszt ki, amelyek speciálisak és tudattalanok. Szinte minden ember használ *elhárító mechanizmusokat*, mert azok segítenek elfogadhatóvá tenni nehéz élethelyzeteket, de nem szerencsés, ha a háritás a problémamegoldás elsődleges eszközévé válik. Az egyén fejlődése során, az *én* erősödésével az *elhárító mechanizmusok* egyre fejlettebbek lesznek, egyre hatékonyabban biztosítják a fenyegető tudattartalmak kiküszöbölését. Bizonyos esetekben - ha egy késztetés az egyén számára jelentős személyekkel szemben jelentkezik, vagy azt a személyiségbe már beépült normák letiltják -, a késztetés energiája kerülő utakon, álmokban vagy más, nem tiltott cselekvésekben (elszólások, elvétések, téves cselekvések stb.) fejt ki hatását. Az *elhárító mechanizmusok* alkalmazásuk során egyéni színezetet öltenek, mivel minden ember sajátos, rá jellemző módon valósítja meg azokat.

(forrás:

http://janus.ttk.pte.hu/tamop/kaposvari_anyag/jozsef_istvan/a_fejlds_pszichoszexulis_megkzeltse.html)

Célszerű a lelkiismeret teológiai aspektusait megemlíteni (pl. megelőző lelkiismeret, utólagos lelkiismeret, a lelkiismeretet pozitívan illetve negatívan értékelő teológia, a mélylélektani aspektusok és teológiai reflexióik, lelkiismereti konfliktusok, stb.)

- Érdemes kitérni arra is, milyen motivációk dolgoznak az emberben a lelkiismeret működésbe lépésekor. Mennyire jó ez az ún. belső törvény, és mennyire lehet bénító az elhatalmasodó, feloldást nem találó büntudat? Kitérhetünk arra is, az irodalomban hogyan jelenik meg a gyötrő büntudat motívuma, illetve hogyan válhat a lelkiismeret-furdalás keltés rossz kezekben az emberi manipuláció eszközévé.
- Alapvetően fontos a téma kapcsán a következő mondat: ***A lelkiismeret a felelős erkölcsi döntésre biztatja az embert. Az erkölcsi döntés képessége a neveléssel elérendő cél, így hát nem viselkedésformákat akar kifejleszteni, hanem a felelős személyiséget formálja.***⁵

Néhány érdekes idézet még a lelkiismerettel kapcsolatban:

⁵ Dr. Szűcs Ferenc: l.m. 7.p.

Quintilianus:

A lelkiismeret egymaga ezer tanú.

Grillparzer:

Bilincs csak kezet béklyózhat, – a lélek szabja meg, ki szolgál, s ki szabad.

Horatius:

Még ha földedről menekülsz is, el nem tudsz futni magadtól.

Ércfalként álljon a jellem: mit nem rettent vissza bűntudat és vétek sose sápaszt.

Kempis:

Gyakran gonoszul cselekszünk, és még gonoszabbul mentegetjük.

Mihelyt az ember helytelenül kíván valamit, azonnal nyugtalan lesz.

Javunkra van az is, ha néha ellentmondások támadnak, s rólunk helytelenül és gonoszul ítélnék..., mert hamarabb folyamodunk a mi belső tanúnkhoz, Istenhez, mikor külsőképpen csekélybe vesznek az emberek, és nem jót gondolnak rólunk.

A Anyiszenko:

Ne hagyj, hogy a lelkiismereted nappal aludjon, mert akkor éjjel ő nem hagy aludni.

Rousseau:

A világon tulajdonképpen csak egy rossz van: a lelkiismeret-furdalás.

Juhász Gyula:

A kolostor csendjében a leghangosabb a lelkiismeret szava.

Pilátus azért mossa a kezét, mert nem tiszta a lelkiismerete.

Minden vád ellen lehet védekezni, csak az önvád ellen nem.

Eötvös:

Kit önkeble vádol, annak nincsenek reményei.

Nem az, amit bírunk, hanem a meggyőződés, hogy amit bírunk, azt megérdemeljük, boldogít.

Kner I.:

Nem kevesebb a követője Pilátusnak, mint az Úr Jézusnak. – Hiszen legtöbben azért mosakszanak, mert érzik, hogy piszkosak.

Rossz házórző a lelkiismeret: mindig hiba megtörténte után ébred.

Grimmelshausen:

A gondolatok Isten előtt nem vámmmentesek, ahogy máskülönben mondani szokás, hanem eljön az idő, hogy azért is felelnünk kell.

Marcus Aurelius:

Aki vétkezik, maga ellen vétkezik, aki igazságtalan, magával szemben igazságtalan, hiszen önmagát teszi gonosszá.

Tissier bíboros:

Múlhatatlanul szükséges mindenki számára, aki másokat tanítani és vezetni akar, hogy saját lelkiismeretét egy pillanatra sem szűnjék meg figyelemmel kíséreni.

Emerson:

Nincs a széles világon egy barlang, amely elrejtene egy gazembert... Kövess el egy bűnt, és a világ üvegből lesz alkotva számodra.

Hawthorn:

Nincs szörnyűbb erőszak az emberi természet ellen, nincs kegyetlenebb büntetés, mint ha megtiltjuk a bűnösnek – bármit követett is el –, hogy arcát elrejtse szégyenében.

Konfuciusz:

Sose búsuljatok, hogy az emberek nem ismernek benneteket; azon búsuljatok, hogy ti nem ismeritek az embereket.

Amiel:

Lelkiismeretünk eltompulása arról ismerhető fel, hogy nem tudunk fölháborodni többé.

Feleki L.:

A lelkiismeret-furdalás elkésett érzés. Semmi más, mint a lélek bosszúja.

Ha lelkiismeret-furdalásod van valami miatt, keresd meg hozzá a megfelelő aforizmát és megnyugszol.

Seneca:

Mala facinora conscientia flagellantur. = A gonosztetteket a lelkiismeret ostorozza.

Nihil opinionis causa, omnia conscientiae faciam. = Mindent lelkiismeretem miatt teszek, semmit a közvélemény szavára hallgatva.

Plinius:

Multi famam, conscientiam pauci verentur. = Sokan félnek a megszólástól, kevesen a lelkiismerettől.

Latin közmondás:

Conscius ipse sibi de se putat omnia dicit. = A lelkiismeret-furdalásos öntudat azt hiszi, hogy mindig róla beszélnek.

Dosztojevszkij:

Nem az asszonyt ölted meg, hanem magadat. Hiába mégy bárhová, veled megy a megölt asszony képe. (Bűn és bűnhődés)

Gárdonyi:

Bármily titokban is cselekszel rosszat, sötét árnyéka felkel és kísér, és szenvedésekkel fizet hétszeresen és hetvenhétszeresen. S bármely titokban cselekszel is jót, virága évek múlva is fejedre hulldogál.

Deák F.:

Tisztelem én a közvélemény hatalmát és tudom, hogy az oly hatalom, amely vagy elsodor, vagy eltipor. De van egy hű barátom, kinek szava még

Newman bíboros:

A lelkiismeret hangja semmiben sem engedékeny, nem könyörületesen hangzó. Szigorú, sőt irgalmatlan. Nem szól bocsánatról, csak büntetésről. Figyelmezteti őt a jövődöntésre, de azt nem mondja meg, miként tudja elkerülni... És így nagy gyötrelmében az apostol szavaival kiált fel: „Én szerencsétlen ember? Ki szabadít meg a halálnak testétől?”

Thomas Mann:

Ennek a századnak legnagyobb tragédiája a megkötözött lelkiismeret... Sajnos úgy tűnik fel, hogy olyan korban élünk, amely a teljes igazságot nem bírja el.

Kleist:

Korunk gumigyártmányai között a legkártékonyabb a gumiból készült lelkiismeret.

Szókratész:

A lelkiismeret rendszerint csak tanácskozási joggal hallatja a hangját.

Csü Jüan:

Ha egyenes a lelkem: ám éljek idegenben, békésen alszom el, és álmom tiszta, mély.

Firdausz:

Ha rosszat cselekszel, bizony rossz leszen a természet: nyugton nem alhatsz sosem.

Tertullianus:

A rossz lelkiismeretről: Hiába próbálnak menekülni előle, mint a kutyáktól űzött vad, mint az árnyék követi az embert.

Szent Ambrus:

Van-e nagyobb büntetés, mint a megsebzett lelkiismeret?

3. „Mester, hát te mit mondasz?”

Az ószövetségi és jézusi etika, a szeretet kettős parancsolata alapján

Honnan hová:

Az ószövetségi törvény, parancsolatok és Jézus személye, tanítása közötti ellentét felől közelítsünk ahhoz a szemlélthez, hogy az ószövetségi törvények, rendelkezések jók és Isten kijelentésének részei! A törvény értelmezése torzíthatja a törvények igazságát. Jézus a törvény betöltője, személyében Isten megmutatta, mit jelent embernek lenni, tökéletesen Isten törvénye szerint élni.

Célrendszer

Téma	Hangsúly	Kognitív	Affektív	Pragmatikus
Az ószövetségi és jézusi etika	Isten törvénye jó, Jézus a törvény betöltője	Az ószövetségi törvény és Jézus etikája közötti kontinuitás megértése.	Annak a nézőpontváltásnak az elindítása, hogy a törvény nem korlátoz, hanem támpontokat ad.	A gyakorlatba való átültetése annak, hogyan tudom Jézust követve a parancsolatok szerint élni az életemet.

Óravázlat

- Motivációs feladat: egyénileg oldják meg a tankönyvi lecke első motivációs gyakorlatát! *„Készítsd el saját fontossági sorrendedet!” A legfontosabb 10 dolgot kell felsorolni, ami nélkül nem lenne teljes az élet (lehetnek személyek, értékek, tárgyak is. A felsorolás után fontossági sorrendbe kell ezeket tenni, és be kell számozni.)*
- A megoldás után osszák meg a csoportban az eredményt! Érdekes összehasonlítani csoporton belül, hogy ki, milyen szempontokat vett figyelembe. Mennyire egyeznek meg vagy különböznek egymástól az „értékrendek”, nézőpontok?
- Rávezető beszélgetés: a tankönyvben a nagy parancsolathoz kapcsolódó kérdésekről.
- Tanári előadás az ószövetségi törvényről, annak rendeltetéséről és a farizeusok törvény értelmezésének fonákságairól.

- Feladattár 3. feladata:
„Beszélgetsek arról, miért nehéz beismernie az embernek, hogy a szeretet hiányában elveszett, megsebzett lesz az élete?”
 Pl.:
 - Mert akkor el kell ismernie az embernek, hogy mások segítségére, szeretetére szorul.
 - Ez gyengeségnek tűnhet.
 - Sérti az ember függetlenségét.
 - Annyit csalódott már az ember, hogy nem akarja magát újra kitenni ennek.
- Csoportmunka: 2-3 kiscsoportban beszélgetsenek arról, miben segítheti a keresztyén embert az a hit, hogy Jézus Krisztus a megváltó betöltötte a törvényt, tökéletes volt. Mire hív bennünket Jézus ennek fényében az Ő követésében? Lehetséges irányok, válaszok a témában:
 - semmiképp sem perfekcionizmusra, sokkal inkább arra, hogy csodáljuk és imádjuk Őt azért, amit tett
 - arra, hogy igyekezzük még jobban odaszánni magunkat az engedelmességre
 - rádöbben arra, hogy még nem vagyunk tökéletesek
 - fontos, hogy Isten tökéletes- ez is ennek a kijelentésnek a része – akkor is, ha mi akaratát, döntéseit nem látjuk mindig annak
 - van egy követendő példa, aki előttünk járt
- Összegezzük az órán feltárt felismeréseket, készítsünk vázlatot a füzetbe a felismerésinkről! A füzetlapot osszuk két oszlopra: egyik oszlopba az kerüljön, amit már ismert volt a témában a tanuló számára, a másik oldalra pedig az új felismeréseket lehet gyűjteni.

Énekjavaslat

25. zsoltár, 273. dicséret

Valláspedagógiai, teológiai háttér:

- A posztmodern fiatal vallásossága pluralizált, individualizálódott, hasonlóan az őt körülvevő világhoz. Ez nem előny vagy hátrány, sokkal inkább sajátosság. Ezt folyamatosan szem előtt kell tartanunk, mikor ezzel a korosztállyal foglalkozunk. Előfordulhat, hogy inkább spirituális érdeklődéssel, mint vallásossággal, hívő életgyakorlattal találkozunk. Ez a törvényhez való viszonyt is meghatározza.
- Általánosságban elmondható, hogy a tizenéves korosztály nagyon nehezen fogad el egész „rendszereket”, az „egyház hitét”. Sokkal inkább annak egy-egy elemét tudja értelmezni. Nyilván azt, ami valamiért izgalmas, érdekes számára. Előfordulhat, hogy konzervatívabb közegekből származó fiatalok számára a nagyobb kihívás kilépni ezekből

az adott dogmatikus hitrendszerekből, és megtalálni a saját válaszokat a hit területén is.

- A Törvény magyarázata során több olyan etikai problémával találkozhatunk, amely a későbbiekben is előtérbe kerülhet az órákon. Adott egy stabil törvényi rendszer, ami jó az embernek, de nyilvánvalóan kötöttséget jelent, lemondásokkal jár. Ezért Jézus törvényt magyarázata leleplező erejű, és rávilágít arra, milyen fonákságok kísérik a törvény látszólagos megtartását. Tulajdonképpen kijózanító erejű, amit mond, és nyilvánvalóvá teszi, hogy képtelenség ezt a törvényt megtartani. Hasznos és keretet ad az emberi életnek, a jóra hív és megmutatja a legjobbat, mégis kudarcra van ítélve a próbálkozásunk. Ugyanakkor a nagy parancsolat együttes tárgyalásával behozhatjuk az evangélium felszabadító erejét, és annak üzenetét, hogy Isten szeretete táplálja az életünket.
- Több elképzelés is létezik Jézus törvényértelmezésével kapcsolatban:
 - Jézus visszaállítja az ószövetségi törvényt, megtisztítja a farizeusi értelmezésétől
 - Jézus eltörli a törvényt
 - Jézus betölti azt (Fontos, hogy a Mt 5, 17 nem egyenlő a törvény visszaállításával, hanem újrafogalmazódik, új értelmezést nyer Krisztusban. Ezt jelenti a törvény betöltése.)

Sebestyén Jenő kontinuitást lát a törvény és evangélium közt az ószövetségi és újszövetségi értelmezést szemlélve.

Érdekes a téma szempontjából a gazdag ifjú példázata (Mt 19, 16-26). Ebben Jézus elismeri az ifjú állítását és törekvéseit a törvény betartására vonatkozóan. Azonban a példázat második felében lévő feltételt már nem tudja teljesíteni az ifjú, ami túlmutat a szigorú törvényi kereten és gyengeségére utal.

- Érdekes a téma kapcsán szem előtt tartanunk:
 - **Karl Barth** az evangélium és törvény viszonyát nem ellentétesen értelmezi, hanem a kettő közti harmóniára hívja fel a figyelmet: „A szövetség ládájába volt bezárva a törvény.” A törvény az evangéliumban, tehát Isten ígérésében adatott. Egyértelműen látszik ebben az elgondolásban az evangélium prioritása. Az ígélet megelőzte a törvényadást. Először az evangéliumot kell meghallani, aztán a törvényt.
 - A törvény haszna formailag a Gal 3, 24-re épül, ahol Pál a törvényt ahhoz az erőszakú rabszolgához (pedagogosz) hasonlítja, aki a kiskorú gyerekeket kíséri az iskolába. A törvény ezt a pedagógiai szerepet töltötte be. A levél értelme szerint a törvénynek ez a kísérő funkciója megszűnt Jézus eljövételével.
 - Az evangélium nem egyenlő a törvénnyel, és ez fordítva is így van. Ha először evangéliumról és utána a törvényről beszélünk, akkor ezen Isten Igéjét értjük. Isten Igéje vigasztal, gyógyíthat, megeleveníthet, de ítélhet és büntethet is.
 - „Ahol megnövekedett a bűn, ott kiáradt a kegyelem”- hangzik az örömmel. Isten kegyelme maga Jézus Krisztus, aki megszabadít a bűn és a halál törvényétől (Róm 8,2). Ez a törvény nem kárhoztat minket engedetlenségünk és hitetlenségünk miatt. Jézus Krisztus adja meg nekünk azt, amire szükségünk van: az erőnek, a szeretetnek, és a józanságnak a Lelkét (2 Tim 1, 6-7).

Módszertani javaslatok

- Fontos, hogy érezzük a csoportban lévő folyamatokat, és ha a tökéletességre törekvés csíráját sem látjuk, helyezzük a hangsúlyt arra, miért fontos törekedni arra, ami jó, és megtenni mindent Isten segítségét kérve azért, hogy a jó utat válasszuk. Ha pedig nagyon perfekcionista válik a csoport, hangsúlyozzuk azt, mennyire rá vagyunk szorulva Isten kegyelmére, hiszen tökéletesen csak Jézus tudta megtartani a törvényt. Mély területeket érinthet ez a téma, érdemes rászánni több órát is. Törekedjünk arra, hogy minél több gyakorlati élethelyzetet beszéljünk meg, illetve ezekhez csatoljuk az elméletet!
- Ez a problémakör is kiváló vitatémákat tartogat, éljünk ezzel a lehetőséggel újra és újra az osztályban. Rendkívül gazdagító lehet, ha a tanulók ki tudják fejteni! Álláspontjukat, és megtanulnak egymástól tanulni. Ügyeljünk arra, hogy a vita nem versenyhelyzet, vagy győztes-vesztes játszma, hanem egymás véleményének a meghallgatása, és a saját álláspont kifejtésének a tudománya...
- Bár ez a téma is érinti a Tízparancsolatot, ne menjünk bele részletesen az egyes parancsolatok értelmezésébe, hiszen erre lesz még mód a modul további egységeiben.
- Érdemes időt szánni arra, hogy az ószövetségi törvényekből szemelvényekkel dolgozzunk! Mutassunk rá kortörténeti információkkal arra, miért voltak fontosak ezek a törvények, szabályok abban a korban!

4. Ki vagyok én?

Honnan hová:

Az önmeghatározás, identitás keresésében a „Ki vagyok én?” kérdéstől az Istené vagyok, hozzá tartozom, Benne találok meg magam” válaszig szeretnénk eljutni.

Célrendszer

Téma	Hangsúly	Kognitív	Affektív	Pragmatikus
Ki vagyok én?	Istené vagyok, és ez jó nekem.	Az ember teremtmény. Az Istennel megromlott kapcsolat Krisztusban állt helyre.	Arra való rácsodálkozás, hogy Istenhez tartozom, az Övé vagyok.	Mi a feladatom, küldetésem a világban, mit jelent, hogy felelős vagyok magamért, a tetteimért?

Óravázlat

- Ha erre a témára több idő is van, a bevezető órát eltölthetjük feladatokkal, játékokkal, amik a téma felé vezetnek.

A Feladattár 3-4. feladatait érdemes előtte házi feladatként feladni:

- **3. feladat:** „Készítsetek családfát 3 generációra visszamenőleg! A világhálón több családfa - készítési módszer és modell is található. Érdemes a rokon kapcsolatokra is hangsúlyt fektetni, illetve az esetleges ismétlődéseket megfigyelni. Vizsgáljátok meg a családban visszatérő jelenségeket, pályaválasztást, esetleg válást, stb.!”

Érdemes egységes jelekben megállapodni az elején.

Pl.: a nőnek: O a jele, a férfinak:

Esetleg oda lehet írni a keresztnév kezdőbetűjét, a születési és/vagy halálozási dátumot.

Minta:

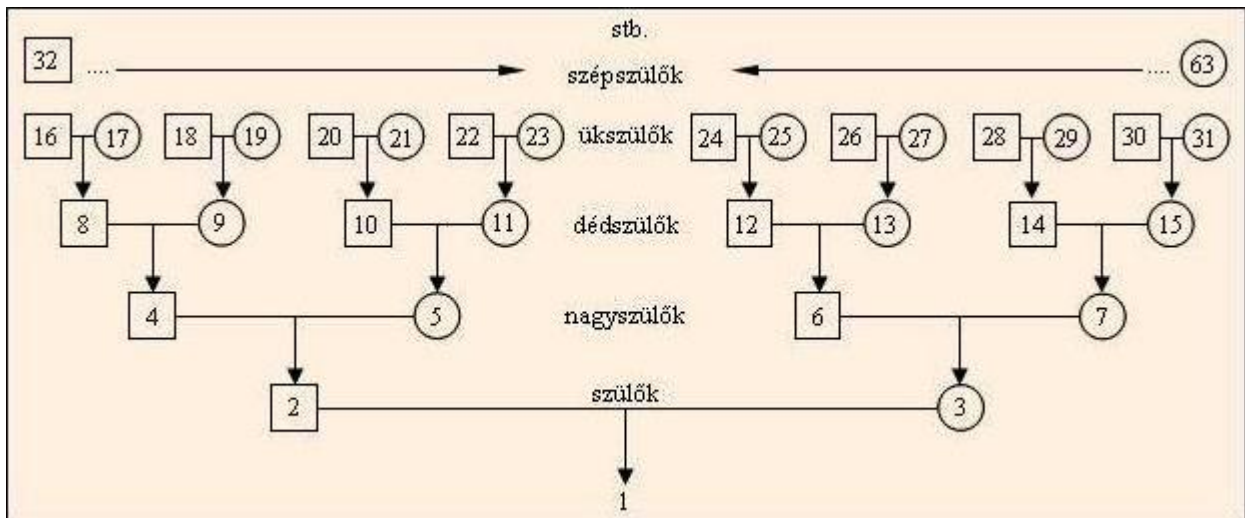

Forrás:

http://upload.wikimedia.org/wikipedia/commons/8/8d/Geneal%C3%B3giai_sz%C3%A1moz%C3%A1s_Kekul%C3%A9_szerint.jpg

- **4. feladat:** „Milyen vagyok? Kérj visszajelzést magadról! Egy pozitív és egy negatív tulajdonságot kell összegyűjteni saját magadra vonatkozóan:
 - a. egy családtagtól
 - b. egy osztálytárustól
 - c. egy baráttól vagy a szerelmedtől
 - d. egy tanárodtól
 - e. egy idegentől (akit nem ismersz)
 - f. saját magadtól

Írd össze a kapott információkat egy táblázatba! Figyeld meg, melyek a közös vonások!”

- Motivációs feladat:

- A lecke elején található „Elmélkedés” című egység alapján kezdeményezzünk beszélgetést arról, milyenek is látják magukat a tanulók.

- „Mi lennél, ha... lennél” játékkal is bevezethetjük a tanórát. (Egészítsük ki a mondatot pl. Mi lennék, ha ház lennék? ! Pl. kis kunyhó a hegyek közt, vagy családi ház egy tó partján, stb.) Ezt a játékot sokféle tárggyal, állattal lehet játszani. Érdekes lehet megfigyelni, hogy milyen hangulatú, színű, anyagú és formájú tárgyhoz, milyen értékű dolgokhoz hasonlítják magukat!
- Kezdeményezzünk beszélgetést, akár vitát arról, hogy mi alapján határozzuk meg önmagunkat! Honnan kapunk választ a „Ki vagyok én?” kérdésre? Külső vagy belső – objektív vagy inkább szubjektív... A vita álláspontjai, ütköztethető véleményei lehetnek a következők például:
 - Az vagyok, aminek látszom. Ez alapján döntenek el mások, erre kell nekem is figyelnem.
 - Az vagyok, ami belőlem fakad. Mindenki fogadja el, amilyen vagyok, amilyennek születtem. Minél ösztönösebben élek, annál jobban az vagyok, aki vagyok.
 - Minden ember mérhető objektív mérce szerint él. Ezek a szempontok (pl. teljesítmény, célok elérése, stb.) határozzák meg, ki milyen ember.
 - A kapcsolataim minősége és mélysége árulkodik arról, ki is vagyok valójában.
- Kiscsoportos munka: osszuk ki a „Kapcsolódó Ige” részben felsorolt Igéket a csoportoknak. A feladatuk, hogy arra keressék a választ az adott szakaszból, mit tanít Szentírás az emberről (például halandó, teremtmény, isteni vonásokkal rendelkezik, szabad, törékeny, ingatag, stb.). Osszák meg az egyes csoportok, mire jutottak!
- Tanári közlés az ember istenképűségéről, teremtett állapotáról.
- Kérdve kifejtő módon keressék a választ a vallástanár vezetésével arra a kérdésre, hogy miért szorul megváltásra az ember!
- Egyéni munka: mindenki foglalja össze 3-4 mondatban a maga számára, hogyan segíthet a döntéshelyzetekben az, ha meg tudom fogalmazni: ki vagyok én! Osszák meg a csoportban ebből azt, ami megosztható!

Énekjavaslat

8. zsoltár, 467. dicséret

Valláspedagógiai, teológiai háttér:

- A fiataloknak a serdülőkorban központi kérdés az önmeghatározás. Közösségben ugyanakkor nem biztos, hogy ezeket a kérdéseket nyíltan felteszik. Az önmeghatározás kérdése egyébként is a közösség részeként, illetve a közösségben elfoglalt szerep mentén történik. Más-más mélységben tehetik fel az egyes tanulók ezt a kérdést maguknak, hiszen nem biztos, hogy ugyanott tartanak a fejlődésben.
- Valláspedagógiai kihívás a fiatalok önképének, önértékelésének erősítése. Az önértékelést a következő módon határozhatjuk meg: „Az énfogalom az, amit a

selfünkről gondolunk, az önértékelés pedig a self⁶ pozitív vagy negatív értékelésének érzése.”⁷ Az önértékelést leginkább azokból az állításokból lehet vizsgálni, amelyek az egyén értékességére, elégedettség érzésére utalnak. „Az önértékelést nagymértékben befolyásolják a self pozitív észlelésére irányuló pozitív motivációk. Ezek a motivációk az énvédő torzításokon keresztül számos, a selfre vonatkozó gondolatunkat és érzelmünket színezik.”⁸

Az önértékelés szempontjából a stabilnak mondható ember jól tud alkalmazkodni, tisztában van saját jó tulajdonságaival, és érzi, hogy környezete elfogadja őt. Szociális helyzetekben jól reagál, és jól érzi magát mások társaságában. Nem rendeli alá kényszeresen saját akaratát egy csoport akaratának. Az értéktelenség, elutasítottság, elidegenedés érzése nem határozza meg életét.⁹

Az ember önértékelésének legmeghatározóbb tényezőit a környezetéből érkező visszajelzések, értékelések alapján határozza meg: „az vagyok, akinek mások mondanak.” Rogers szerint a pozitív értékelések nagyban meghatározzák azt, hogy magunkat is el tudjuk-e fogadni vagy sem. A pozitív értékelés egyébként lehet feltétel nélküli, de bizonyos feltételekhez kötött is. A szeretet egy tipikusan pozitív értékelés, mely a környezetünktől érkezik hozzánk, és legtöbbször ez is bizonyos feltételekhez kötött. Ha aszerint cselekszünk, amit mások pozitív feltételeként szabnak, akkor ez akár saját belső értékeinket, kívánságainkat is felülírhatja. Ha hosszú időn át feltételeket állítanak velünk szemben, mi magunk is képesek leszünk értékfeltételeket állítani saját magunk számára. Ennek eredményeként csak akkor fogadjuk el magunkat, ha megfelelünk ezeknek. Ennek révén alakul ki a feltételhez kötött önértékelés.¹⁰

Az önértékelés fejlődését a mindennapokban leginkább a siker és kudarc dinamikája formálja. Ezek aránya az életünkben meghatározza az önértékelésünk „előjelének” alakulását. A kudarc kezelésére a legkülönbözőbb módszerek (kognitív disszonancia¹¹, elhárító mechanizmusok, stb.) állnak rendelkezésre. A siker és kudarc objektív megítélése helyett az egyén a rá jellemző, számára bevált módon reagál az őt ért hatásokra (ezeket a módokat megküzdési stratégiáknak nevezzük). Ezek a reakciók, illetve a sikerre / kudarcra adott válaszok befolyásolják az önértékelés alakulását.¹² „Önmagunkat a napi sikerek és kudarcok segítségével, valamint a másokkal való összehasonlításokon keresztül

⁶ részletesebben:

http://www.google.hu/url?sa=t&rct=j&q=&esrc=s&source=web&cd=1&ved=0CCAQFjAA&url=http%3A%2F%2Fpecspszi.uni.hu%2Fii_eves_anyagok%2Fstern_selfemelet.doc&ei=fmjGU_3GOs-I7AaGy4AQ&usg=AFQjCNFyYdkRTHbD07szL_GNSZ-35L5puw&bvm=bv.71126742,d.ZGU&cad=rja

⁷ Smith & Mackie: Szociálpszichológia. 208.p.

⁸ I.m. 250.p.

⁹ Atkinson & Hilgard: Pszichológia. 562. p.

¹⁰ Carver & Scheier: Személyiségpszichológia. 378-379. p.

¹¹ Belső feszültség, amit egy – eddigi tapasztalatunknak ellentmondó – új információ vált ki.

Az a konfliktusos állapot, amelyet átélünk, miután olyan döntést hoztunk, amely korábbi véleményünkkel, érzelmeinkkel és értékeinkkel ellentmondásban áll. (Forrás: http://idegen-szavak.hu/kognit%C3%ADv_disszonancia)

¹² I.m. 384.p.

értékeljük. (...) Az értékelés ezen forrásai közül bármelyiket torzíthatjuk az önértékelés javítása érdekében.”¹³

A serdülőkorban lezajló változások az identitásfejlődés szempontjából különösen is nagy hatással vannak a felnőtt emberre. Bár az én fejlődése élethosszig tartó folyamat, a serdülőkor és az ifjúkor különösen fontos szakasza ennek a változásnak: a gyermekkor és felnőttkor közötti átmenet feszültségében kell az egyénnek újra és újra meghatározni saját magát. Ebben az életkorban megy át az énkép¹⁴ a legnagyobb változáson, ami az önértékelés/önbecsülés szempontjából a legfontosabb része a személyiségnek. Az énkép a következő összetevőkkel írható le:

- kognitív komponens: tudatos válasz a „Ki vagyok én?” kérdésre
- affektív komponens: az egyén saját magára vonatkozó pozitív vagy negatív értékelése
- cselekvésszabályozó komponens: az egyéni teljesítményre, hatékonyságra vonatkozó elvárások.

Ebben az életszakaszban nagymértékben **megnövekszik az egyén önmagára vonatkozó visszajelzése**. Saját magát „én vagyok...” kifejezéssel írja le, míg a gyermekkor korábbi szakaszaiban inkább szituációkhoz vagy különböző viselkedésekhez kötöten nyert értelmezést. Egyre inkább túlsúlyba kerülnek az énrre vonatkozó leírásokban az intrapszichés elemek. Ezek az énrre vonatkozó megállapítások **egyre logikusabbakká és megalapozottabbakká válnak a személyiség fejlődése során**. Az énképnek a különböző **szociális szerepekben működő differenciálódása** is megfigyelhető. Lassan már különbséget tud tenni az önmaga és a mások által róla alkotott képe között. Végül pedig megjelenik az énképben az időbeliség: milyen voltam, milyen vagyok és milyen szeretnék lenni. Az **énkép szervezettsége** is nagy fejlődésen megy keresztül a serdülőkorban. Ekkor kezdődik el a fejlődésnek az a kulcsfontosságú folyamata, melyben az ellentétes vagy annak látszó tulajdonságokat az egyén megpróbálja megérteni és (jó esetben) integrálni azokat az énképébe. Az énkép ezáltal is egyre absztraktabb lesz, így a vonások, jellegzetességek egyre kevésbé szituációkhoz kötött viselkedések, inkább absztrakt tulajdonságok, jellegzetességek alapján írhatóak le az egyén számára.¹⁵

Az önértékelés/önbecsülés rendszerére nagymértékben hat ebben az életkorban (a serdülőkorban és az ifjúkorban) az a bizonytalanság. Ez a serdülőkor egyik legmeghatározóbb alapérzése. Szocializációs szempontból fontos megértenünk, hogy ugyanaz a személy ebből a bizonytalanságból fakadóan végtelenen, vagy ellentétesen láthatja és ítélni meg önmagát akár egy-egy nap különbséggel. Ennek a nagy **bizonytalanságnak, instabilitásnak** az egyik biológiai oka a **hormonális változás**. Ez hatással van az egyén affektív rendszereinek működésére. Másrészt a nagymértékű **függés jellemzi a kortárs csoport visszajelzéseitől**, értékelésétől, amely gyengítheti az én belső stabilitását.

¹³ Smith & Mackie: I.m. 251.p.

¹⁴ Pinquart, Martin und Silbereisen, Rainer K.: Das Selbst im Jugendalter. 75-76.p.

¹⁵ Pinquart, Martin und Silbereisen. I.m. 76-79.p.

Folyamatosan megkérdőjeleződhet mindaz, amit az egyén magáról gondol, így ez is instabilitáshoz vezet. A **folyamatos döntéshelyzetek**, amelybe a serdülő kerül, ugyancsak erősíthetik ezt az érzést. Ez az ifjúkorban a siker és kudarc dinamikájában hat az önértékelés folyamatára. **Az ellentmondások**, amelyeket a változások kapcsán a serdülő fiatal felismer magában, ugyancsak bizonytalanságot váltanak ki belőle mindaddig, amíg azokat az ifjúkor során nem tudja megfelelően az énképébe integrálni. Mindezen bizonytalanságokat leküzdve ugyanakkor az ifjúkor során az egyén egy „magasabb státuszú”, stabilabb identitással nézhet szembe a felnőttkor kihívásaival. Ugyanakkor az identitás fejlődése további szocializációs folyamatok mentén folytatódik. Ez a „magasabb státuszú identitás” természetesen nem tekinthető egy kész, zárt, teljesen egységes identitásnak. A posztmodern hatások eredményeként (a már említett módon) sokkal inkább egy jól funkcionáló, koherens „patchwork identitás” alakul ki. A későbbi életkorokban is feltehetően szükség lesz még önmaguk akár teljes újradefiniálására, ami bizonyára alapvető hatással lesz identitásukra.¹⁶

- Bár az emberi identitás nem egyenlő az emberi teljesítménnyel és hasznossággal, mégis ebben a korosztályban már alapvetően megerősödött az iskolai és családi szocializációs folyamataik révén ennek az ellenkezője. Az igazi identitás az Istennel való kapcsolatban gyökerezhet, ennek felismerésére, elfogadására kell segítenünk a fiatalokat.
- A „töredezetség”, a „sosem vagyok kész” érzése/tudata alapvetően meghatározó az ifjúkorban és későbbi időszakban is. Ez a folyamatos fejlődéshez is vezethet, ugyanakkor az ember elveszettségét, a tökéletlenségének érzését is erősítheti. Mindez persze Istenhez is vezethet, hiszen Isten szeretete tehet teljessé; ezáltal fogadhatom el saját létem tökéletlenségét.
- A fiatalokban kialakulhat egy én-ideál, és gyakran idealizálnak másokat is. Isten felé is közeledhetnek úgy, mint egy ideális, tökéletes Lényhez, vagy ideális bizalmashoz. Az előbbi inkább a fiúkra, utóbbi inkább a lányokra jellemző. Ez egyébként egy későbbiekben is megmaradó különbségre utalhat: *az önmagában való Isten, és az értem való Isten*. Az egészséges az lenne, ha e két kép egyesítéséből adódna az istenkép. Vergote szerint az 14 és 19 éves kor között az érdeklődés a vallás iránt magától ébred a fiatalokban, de ha azt nem érik megfelelő hatások, biztatások, akkor háttérbe szorul, kialszik. A vallástanárnak tulajdonképpen csak a fiatal természetes egzisztenciális érdeklődésére kell reagálnia a megfelelő időben és módon.
- Az ember teológiai megközelítései:
 - 1.) **Az ember önmagán túli identitása: Istennel való identitás.** Amikor az emberrel találkozunk, akkor Isten lényével találkozunk, ezért nem lehet ítélni, ítéletet mondani a másik ember fölött.

¹⁶ Pinqart und Silbereisen: I.m.: 79-81.p.

- 2.) **Az ember cselekvő és tevékeny, vagyis Isten az emberrel akar valamit, és az emberben hat.** A világ dolgai nem csak úgy alakulnak, hanem úgy alakulnak a dolgok, hogy az ember cselekszik. Vagyis Isten hat az emberben.
 - 3.) **Ember az, akiben Isten megmutatja magát mint teremtőt,** és saját dicsőségét mutatja fel.
 - 4.) **Az ember személyisége Istentől való.**
 - 5.) **Az ember nem más, mint Isten eljövendő országa.** Krisztus az igazi embert mutatja meg: milyen az, amikor eljön Isten országa. A keresztyén ember feladata Krisztusról tanúskodni.
 - 6.) **Az ember történeti lény.** Az ember mint antropológiai jelenség egyben történet is.
- **TEOLÓGIAI ANTROPOLÓGIA: Az ember Istenhez való viszonyából,** és nem a teremtettségéből elfoglalt helyéből kiindulva beszél az emberről. Nemcsak arról beszél, hogy mi az ember, hanem egyszerűen: kié az ember. (8. zsoltár) Az istenképűség maga is viszonyfogalom, Isten és ember-, illetve ember-ember viszonyában érzékelhető épsége vagy sérültsége.

Módszertani javaslatok

- A bibliai antropológia általános kérdései is előtérbe kerülnek a téma kapcsán, legyünk érzékenyek ezekre! Az ember teremtettsége, istenképűsége, felépítése, szabadsága és természetesen a bűn kérdése is előkerülhet. Ezeken a területeken sok a félreértés, keveredhetnek különböző nézetek a református a református hitvallásos állásponttal. Emellett a témának van egy személyes oldala is. A családfa készítése során a fiatalok megnyílnak egymás előtt. Célszerű mindenkit megkérni, hogy készítse el, mert biztosan hasznos lesz a számára. Ugyanakkor fel kell készíteni a csoportot arra, hogy mikor megosztjuk egymással a családfa-készítés során született felismeréseinket, megnyílunk egymás előtt, legyünk kellő tisztelettel és szeretettel egymás iránt!
- A második egységben a „Ki vagyok én?” témánál is kellő érzékenységgel kísérjük a munkát (pl. az ajánlott kollázs készítését)! Itt figyeljünk arra, milyen színeket, anyagokat használnak a tanulók! Az önreflexiónak és a bibliai értékek megjelenésének legyen tere! Egymás munkájának hosszas és részletes értékelésére nem célszerű sok teret adni, mert az könnyen komolytalan irányba sodorhatja a munkát!
- A lecke során fontos magunk számára jól meghatározni a fókuszt: merről közelítjük a „Ki vagyok én?” kérdést, illetve mire szeretnénk helyezni a fő hangsúlyt. Az általános önismereti igény mellett az Istennel való kapcsolat fényében szemléljük ezt a kérdést. Ennek egy fontos eszköze a Szentírás. Ezzel a szemponttal lehet, hogy még nem, vagy nem elég konkrétan találkoztak a tanulók korábban.

5. Ki az én felebarátom?

Honnan hová:

Segíteni kell a tanulókat, hogy a közöny vagy a sematikus válaszok helyett eljussanak arra a felismerésre, hogy Isten rájuk bízta a mellettük lévő embert, aki a felebarát.

Célrendszer

Téma	Hangsúly	Kognitív	Affektív	Pragmatikus
Ki az én felebarátom?	A felebarátom mindenki, aki bajban van, és elém kerül.	A felelősség megértése és a kölcsönös, mellérendelő emberi kapcsolatok értékességének felfedezése.	Empátiafejlesztés: A bajban lévő és éppen bajban nem lévő felebarát felé való viszony, az elköteleződés felismerése.	Felismerni azt, hogy mit jelent a gyakorlatban, hogy felelős vagyok a másik emberért? Hol vannak a felelősség határai?

Óravázlat

- Motivációs feladat:
 - A csoport közösen írja le, milyen a szenttelen és milyen az együttérző ember! Miről ismerhető meg, miben különbözik? Például:
 - Szenttelen:
 - Elmegy a másik mellett az utcán.
 - Magyarázatokat, kifogásokat keres, ha segíteni kellene.
 - Nem indítják részvételre mások szenvedései.
 - Könnyedén meghoz másokra nézve káros döntéseket.
 - Nem érzékeli, mikor minek van az ideje, nincs tekintettel arra, hogy valaki érzékeny vagy sérülékeny.
 - Együttérző:
 - Képes mások „bőrébe bújva” együtt érezni velük.
 - Részvétet érez és mutat mások szenvedéseiben.
 - Odafigyel másokra.
 - Azokkal is foglalkozik, akikhez nem fűzi semmilyen érdeke.
 - Megindul mások érzésein: együtt tud örülni, sírni velük.
 - Képes nemcsak saját érzéseivel, hanem másokéval is foglalkozni. Felismeri és meg tudja nevezni azokat (például én most szomorú vagyok, de te dühös vagy és tehetetlennek érzed magad).
 - Kezdeményezzünk beszélgetést arról, van-e olyan ember, aki méltó a segítségre, és van-e olyan, aki nem! Itt valószínűleg elő fog jönni, hogy a jó embereknek érdemes segíteni. Előfordulhat, hogy megfogalmazódik, hogy nem mindenki „méltó” a segítségre, illetve hogy aki nem akarja, annak

nem is lehet segíteni. Ezek olykor féligazságok, melyek a segítség elodázását támasztják alá.

- Feladattár 3. feladata:
 - *„Írjatok közösen egy jelenetet a témában, ami mai keretek között játszódik (például Budapest utcáin napjainkban, mai szereplőkkel)! Miben más ez a szituáció, mint az eredeti példázat? Beszélgetetek azokról a saját élményekről, tapasztalatokról, amik felidéződnek bennetek a téma kapcsán!”*
- Az irgalmas samaritánus történetének megjelenítése a tankönyvben vagy a tanári segédanyagban leírt lehetőségek szerint. (Tehát dramatikus formában, eljátszva, vagy szereplők szerint felolvasva, stb.)
- Beszélgetés vezetése a játékban megéltekről. Elsősorban arra érdemes fókuszálni, hogy mennyire értették meg az egyes szerepekben a helyzet súlyosságát, kockázatát és árát a segítségben! A saját hozzá kapcsolódó élmények („Erről nekem az jut eszembe...”) helyett próbáljuk a beszélgetést a segítség működésének megértése felé fordítani.

Énekjavaslat

226. dicséret

Valláspedagógiai, teológiai háttér:

- A felebarátra vonatkozó leckében a fiatalok társas kapcsolatairól, szociális fejlettségéről, kompetenciáiról is szó esik. Mindezek egzisztenciális kérdésekbe ágyazva jelennek meg ebben az életkorban. A serdülő fiatal által feltett kérdések nagyon fontosak, mert ezek segítségével fedezheti fel Istent, számolhat azzal, hogy létezik egy legfőbb válaszadó. Ez a személyes hit megharcolásának egy fontos feladata. Ebben a folyamatban tekintettel kell lenni arra is, hogy a kétségek természetes velejárói az életkornak; tulajdonképpen ezek teszik lehetővé az egészséges szintézist. Ennek része a személyesség: igazából csak akkor foglalkozik egy serdülő hitigazságokkal, ha azok személyesen érintik őt (pl. Mit jelent ez az én életemre nézve? Hogyan lehet ettől jobb az én helyzetem?). Bármilyen vallástanár, lekipásztor számára a legfontosabb feladat a korosztály istenképének formálásában a személyes tapasztalatok átadása abban a bizalomteljes légkörben, ami az elfogadás érzését erősíti.
- Az Ószövetség felebarát értelmezése konkrétan az egy népből való emberre irányult, míg Jézus tágítja ezt a keretet. Az egy néphez tartozás elsődleges szempont volt az emberekkel való kapcsolatban.
- Hogyan tekint az ember-ember kapcsolatra az Újszövetség? Az apostoli levelek részletesen szabályozzák az egymás mellett élés különböző szabályait, helyzeteit.
- A másik emberhez való viszonyt etikai szempontból is megterheli az érdek, a haszon. Tudatosan vagy tudattalanul is akkor foglalkozunk a másikkal, ha érdekünk fűződik hozzá. Ennek egyik szélsőséges megfogalmazása, hogy nincs is önzetlen, érdekmentes emberi kapcsolat. Miközben világos, hogy a kapcsolatok

hiányok és azok betöltése mentén szerveződnek, meg lehet találni a kölcsönösséget az egyoldalú kihasználással szemben.

- A másik emberhez való viszony tekintetében is igen meghatározóak lehetnek a családi minták. Lehet, hogy olyan családból érkezett egy tanuló, ahol a másikra való odafigyelés, a másik támogatása, segítése érték. De lehet olyan is, aki egy rászorulóban a gyenge, lecsúszott embert látja, aki megvetendő. Ezeket a megközelítési szempontokat, különböző háttereket meg lehet fogalmazni az órán, és ezek mentén is fel lehet dolgozni a témát.
- Fontos kihangsúlyozni a tanulóknak, hogy bárki kerülhet a segítő és a segítséget kérő helyzetébe. Téves folyamatosan egyik szerepbe pozícionálnunk magunkat.
- A nagyvárosi lét sajátja a közöny, a közömbösség. Sajnos már kisebb közösségekre is jellemző, hogy a szomszédok, ismerősök nem törődnek egymással. Egyre nagyobb méreteket ölt azoknak az idős embereknek a száma például, akik magányosan, segítség nélkül élnek. Ez több társadalmi folyamat eredménye (pl. a család szerkezeti, és funkcionális változásai, migráció, individualizálódás stb.). Meg lehet közelíteni a témát erről az oldalról is: a közöny, közömbösség helyett hogyan lehetne jobban figyelni egymásra, észrevenni a ránk bízottat, a felebarátot.
- A másik ember akkor válik szimpatikussá, ha minél több hasonlóságot fedezünk fel benne. A különböző, a másként működő ember nem feltétlen szimpatikus. Ez a másság nehezíti az emberek közötti felebaráti kapcsolat létrejöttét, erősödését. Az előítéletek működéséről, egymás megismerésének fontosságáról is szót ejthetünk ennél a témánál.

Módszertani javaslatok

- Olvassunk el egy újsághírt egy olyan eseményről, ahol az egyik ember cserbenhagyta a másikat! Ennek mentén kezdhethetünk beszélgetést a felebarátról.
- A felebarátról szóló egységben alapvetően az elméleti tanítás helyett az empátiával, a másik helyzetébe való behelyezkedéssel kell dolgoznunk. Nem célunk semmilyen módon a feltétel nélküli önfeláldozás hangsúlyozása (hiszen ez ugyanolyan kóros lehet, mintha valaki szó nélkül elmegy a másik mellett). Segítsük azt, hogy a diákok behelyezkedve a szerepekbe megélhessék a segítségre szorultságot és a segítő szerepet is! A szerepekben megélhetik azt is, milyen csak úgy elmenni a másik mellett. Mindenkinek vannak érvei, hogy miért nem segít vagy, miért hagyja magára a felebarátot. Semmiképp ne menjünk bele túl korai moralizálásba a játék során, hagyjuk, hogy a szerep hasson a résztvevőkre!
- Az irgalmas samaritánus történetének lejátszása történhet többféle módon is. Ehhez többféle szakirodalom áll rendelkezésre: drámapedagógiai anyagok, bibliodráma segédkönyv (ld. Bibliográfia). Nem kell olyan dologba belevágnunk, amiben tanárként nem érezzük biztonságban magunkat, de érdemes valami újat kipróbálni, amiről előzetesen informálódtunk, konzultáltunk hozzáértő kollégával. Ami fontos, hogy a játék elején célszerű bemelegíteni a csoportot a témára például azzal, hogy vakvezető játékokat játszunk! Ki kell próbálni, milyen, amikor

bekötött szemmel vezetnek, és milyen, amikor én vezetek mást. Ez már előkészíti a szerepeket, amelyekkel a játék során fognak találkozni. A történetet a felolvasása után el lehet játszani eredeti helyszínnel, Jézus elbeszélése szerint. Ezután lehet egy mai szituációt is meg lehet eleveníteni. Például egy sérült ember mellett az utcán elmennek az emberek. Vajon miért teszik ezt? Ki segít neki? Fordítsunk elég időt a visszajelző körökre, arra, hogy elmondhassák érzéseiket, megéléseiket az egyes szerepekből! Kezdeményezzünk beszélgetést az így felmerült kérdésekről! Valószínűleg több saját élmény is elő fog jönni a téma kapcsán. Engedjük, hogy megosszák egymással megéléseiket, dilemmáikat! Fontos a játék végén mindenkit kivenni a szerepéből, azaz „visszaadni” a nevét (hogy ne maradjon a játékban felvett szerepében), például így: „Nem vagy a samaritánus, Zoli vagy...”. A tanár szereplőként nem vesz részt a játékban. Ő vezeti a jelenetet, de visszajelzéseket adhat a diákoknak a játék során észleltekre.

- **A SAMARITÁNUS KÍSÉRLET:**

Felhasznált irodalom:

Hans W. Biedhoof és Renate Klein: A proszociális viselkedés (Kommunikáció és társas interakció)

http://www.jfk.szie.hu/files/docs/nevelestudomanyi/proszocialis_viselkedes.pdf

Érdekesség:

Az alábbi játék egy kísérletre épül, amit *Az irgalmas samaritánus* története alapján végeztek el. A játék során az osztályt kisebb csoportokra osztjuk, mindegyik csoportnak más lesz a feladata. A kísérletet leírását a teljes osztálynak felolvassuk, és utána kapják meg a feladatot egy lapra leírva.

- Kísérlet története:

1973-ban végeztek el egy kísérletet. Teológushallgatókat két csoportra osztották. Egyik csoport feladata az volt, hogy gondolják át, hogy miért akarnak lelkesek lenni. A másik csoport feladata az volt, hogy az irgalmas samaritánus példázatát tanulmányozzák. Miközben ezen kellett gondolkodniuk, átküldték őket egyesével egy másik épületbe. Az összes hallgató egyharmadának azt mondták, hogy nagyon siessenek, mert már várja őket egy asszisztens a másik épületben. Egy harmadának azt mondták, hogy nyugodtan menjenek, pont elég az idő. A harmadik harmadnak azt mondták, hogy van idejük bőven átérni, lehet, hogy ott kicsit várni kell. Ám útközben minden egyes hallgató találkozott egy segítségre szoruló emberrel. Azt figyelték, hogy vajon segítenek-e. Vajon kik segítettek?

Az osztályt három csoportra osztjuk.

- A csoportok feladata:

1. csoport: Megkapják a statisztikát fénymásolatban. Feladatuk:

- Magyarazzák el, hogy mit mutat a táblázat!
- mondjanak véleményt az eredményről!

Az alábbi táblázat mutatja a kísérlet eredményét:

	Túl kevés idő	Éppen elég idő	Sok idő	Átlag:
Miért akarok lelkész lenni?- foglalkozók kérdéssel	senki	42%	33%	25%
Samaritánus történetével foglalkozók	25%	50%	80%	52%
Átlag:	12,5%	46%	56%	38%

2. csoport: Megkapják a statisztikát fénymásolatban. Feladatuk az:

- Tegyenek konkrét javaslatokat a kísérlet eredménye alapján arra, hogy hogyan lehetne az emberekben a segítési kedvet növelni!

3. csoport: Nem kapják meg a statisztikát. Feladatuk az:

Játsszák el, hogy szerintük mi fog történni, ha:

a.) egy teológushallgató azon gondolkozik, hogy miért akar lelkész lenni, és közben elhalad egy bajba jutott mellett, de késésben van.

b.) egy teológushallgató azon gondolkozik, hogy miért akar lelkész lenni, és közben elhalad egy bajba jutott mellett, és sok ideje van.

c.) egy teológushallgató az irgalmas samaritánus történetén gondolkozik, és közben elhalad egy bajba jutott mellett, de késésben van.

d.) egy teológushallgató az irgalmas samaritánus történetén gondolkozik, és közben elhalad egy bajba jutott mellett, és sok ideje van.

e.) egy keresztyén ember az istentisztelet/bibliaóra után az irgalmas samaritánus történetén gondolkozik, és közben elhalad egy bajba jutott mellett, de késésben van.

f.) egy keresztyén ember az istentisztelet/bibliaóra után az irgalmas samaritánus történetén gondolkozik, és közben elhalad egy bajba jutott mellett, és sok ideje van.

A szerepjátékban a következő szereplőkre van szükség:

sebesült, teológushallgató, tetszés szerint más szereplő

- Megbeszélés:

1. A szerepjátékokat nézzük meg.

2. Szerepjáték megbeszélése: Mit előfeltételezünk arról, hogy ki az, aki segít?

3. Az 1. csoport beszámolója. (Statisztika értelmezése.)

4. A 2. csoport beszámolója. (Javaslatok.)

- Kiegészítés:

1. A statisztika értelmezése: A kísérletnek az az érdekes eredménye született, hogy az időfaktor befolyásolta leginkább a cselekedetet.

2. A 2. csoport feladatához kiegészítés lehet a következő konkrét kísérlet:

<https://www.youtube.com/watch?v=xP2g2nQq1wI> (3'15)

Egy esős napon, az Andrássy úton hősöket kerestek. 9 szituációt modelleztek, és hoztak segítő helyzetbe embereket (útbaigazítás, rablás, idős asszonynak segíteni, sok csomag, elesik egy ember, vak nő, elhagyott pénztárca, eldobott szemét, ottfelejtett mőzeskosár). Milyen helyzetben segítettek a legtöbben? Vajon miért?

6. A keresztyén ember a társadalomban

Honnan hová:

A cél, hogy a társadalomtól való elzárkózás vagy közöny helyett a társadalomban való tudatosabb jelenlét és felelősségvállalás felé mozduljanak el a fiatalok.

Célrendszer

Téma	Hangsúly	Kognitív	Affektív	Pragmatikus
Közösség: keresztyén ember a társadalom ban	A keresztyén embernek is a társadalombAN kell élni, nem attól elzárkózva.	A társadalomban aktívan jelen kell lennie a keresztyén embernek.	Milyen nehézségei és örömei vannak a társadalomban való életnek? Annak átérése, hogy milyen dolgok akadályozzák a keresztyén ember egészséges közösségi működését (pl. félelem, előítéletek, biztonságra való törekvés, stb.)	Gyakorlati tettek, lépések megfogalmazása a felismert igazságok mentén: milyen tettekben nyilvánul meg a társadalomban való tudatos jelenlét.

Óravázlat

- Motivációs feladat: Feladattár 1. feladat (az előző órán ki kell előre adni, mert időigényes): *„Keressetek példákat arra, mikor egyházunk hivatalos közleményben, a médiában, a nyilvánosság előtt felemelte szavát a társadalmi igazságtalanságok ellen!”*
Beszélgetés kezdeményezése a tanulókkal arról, mennyire volt szerintük megfelelő, helyénvaló az adott állásfoglalás. A www.reformatus.hu oldalon rendszeresen találhatunk ilyen állásfoglalásokat. Érdekes onnan kezdeni, hogy miért fontos, hogy az egyház hivatalosan is állást foglaljon kérdésekben. A média, ha az egyház nem nyilatkozik, úgymint megfogalmaz valamilyen elképzelést, véleményt, hogy szerintük mit gondol az egyház. Jó, ha az egyház elmondja, hivatalosan kifejti, mi az álláspontja egy-egy kérdésben.
- Készítsen az osztály közösen egy ábrát arról, milyen részei, elemei vannak a társadalomnak! Egyenként beszéljétek végig azt, hogy hol és hogyan lehet jelen a keresztyén ember hitvalló módon!

Lehet például olyan alapvető színtereket elkülöníteni, mint:

- család
 - baráti társaságok
 - hobbi
 - munkahely
 - hivatás
 - civil szervezetek
 - helyi kisközösségek, lakóközösségek
 - városi közélet
 - országos közéleti színtér
 - művészetek világa
 - tudomány világa
- Párokban keressék a választ arra, mi óvhatja meg a keresztyéneket attól, hogy szubkultúráként éljenek a társadalomban!
Például:
 - Elfogadják, hogy a világ nem olyan veszélyes hely, mint sokszor gondolják, hanem „Isten szántóföldje”, munkaterülete.
 - Jelen lenni a külvilág történéseiben, eseményeiben.
 - Merni nem csak a saját köreinkben mozogni, nyitni a más gondolkodású emberek felé.
 - A félelem vezérelte ember gyanakszik a másokra, akit nem ismer. A keresztyének nem a félelemnek Lelkét kapták...
 - Isten szeretné, ha kovászként lennének jelen a világban.
 - Só és világosság is csak ott lehetünk, ahol „nincs elég só”, illetve „nincs eléggé világosság”.
 - A keresztyén ember Isten oltalma alatt áll, ezért nem kell félnie hitét megvallania, szabadon élnie a világban.
 - Isten ajándékokat adott nekünk, amiket használatra kaptunk (ld. talentumok), nem azért, hogy őrizgessük.
 - A hit közügy és nem magánügy. Felelősek vagyunk a körülöttünk élőkért is.

- Szabad megismerni azt a kultúrát, amiben élünk, és amiben Isten használni akar minket. Szabad felismerni értékeit, pozitívumait is.
- Kiscsoportos munka: 2-3 kiscsoportban dolgozzák fel a „Feladattár” 2. feladatát: *„Olvassátok el a következő szakaszokat: Mt 5, 13-16; Mt 11, 31-33; Jn 17! Próbáljátok meg először kis csoportokban értelmezni, mire hívja Jézus az Ő tanítványait! Miért nehéz ezt megélni, miben kell ehhez változni?”* Osszák meg a feltárt felismeréseket! Például arra nézve, mennyire mondott újat az adott Ige a világban való jelenléttel kapcsolatban? Lehet őszintén beszélgetni arról, mi ennek a nehézsége, hogyan érhetik bántások, pofonok, csalódások az embert a világban, amikor nyitni próbál. Mit kezdjen a keresztyén ember a keresztyénüldözés tényével, ami még ma is jelen van a világ egyes részein? Milyen a modern kor keresztyénüldözése?

Énekjavaslat

395. dicséret

Valláspedagógiai, teológiai háttér:

- A keresztyén ember sokat küzdött a kultúrához, társadalomhoz való viszonyával. A téma kapcsán fontos leszögezni, hogy a teremtő értelmet adott ennek a világnak. Olyan célra teremtette ezt a világot, hogy az ember az őt megszólító Istennek felelősen válaszoljon. A kultúrában jelenhetnek meg a bálványok, a bűn következményei is, de az ember töredezett istenképűségének bizonyos elemei is a kreativitás, esztétikai érzék gyümölcseként. A keresztyén ember kultúrába, nemzetbe ágyazottan kell, hogy szemlélje magát és ezek között a keretek között fedezze fel a megváltás valóságát és következményeit. Miközben minden látható elmúlik, Isten kegyelme nyilvánvalóvá válik ebben a látható világban is.
- Az emberi társadalom, kultúra gyakran az emberi gőgnek a helyszíne. A hübrisz, a gőg mozgatja Babel tornya építőit is. Káin fiai kultúrateremtőként tűnnek fel a Szentírásban. Az ember gőgös, még a legnemesebb társadalmi rétegekben is. Az értelmiség például arra büszke, hogy mit tud, szakmaisága legfontosabb! Az erkölcsi rossz nem foglalkoztatja, illetve nem feltétlenül fontos szempont. Pedig az egész tudomány azért van, hogy az ember és ember közötti kapcsolat harmonikus legyen. A keresztyén ember számára nem az a fontos, kultúrát csináljon, hanem az, hogy Isten örökségét magáévá tegye.
- A közéleti szerepvállalás, a politikai fellépés, véleményformálás a direkt formái lehetnek a keresztyén ember társadalomban való fellépésének, jelenlétének. Emellett ejtsünk szót a minőségi munkával, keresztyén értékek szerinti tiszta, becsületes étellel végzett szolgálatról is!
- Többfelé ágazik a téma, az elmagányosodás, a családok működése, a keresztyének társadalmi felelősségvállalása útján. Érdemes szem előtt tartani, hogy etika az modulban bár meghallgatjuk és figyelembe vesszük a tanulók egyéni véleményét, mégis a keresztyén értékrend és az abból következő etikailag helytálló viselkedésminták kell, hogy a középpontba kerüljenek.

Módszertani javaslatok:

- A társadalomban való jelenlétről, a külvilág működéséről nagyon eltérő tájékozottságuk lehet a tanulóknak. Ügyeljünk arra, hogy elsősorban ne információközlés vagy információ megosztás történjen a témakörben (arról például, hogy működik a társadalom), hanem a saját helyük keresése, Isten tervének megértése kerüljön a középpontba!
- A társadalmi felelősségvállalás problémája feltehetően fel fog merülni. Hangsúlyozzuk azt, milyen lehetőség egy keresztyén embernek felvállalni és megélni a hitét a társadalom legkülönbözőbb színterein!
- Az egyház fellépése, állásfoglalása lehet, hogy nem mindig elég gyors, vagy helyénvaló. Legyünk őszinték a fiatalokkal, ha szóba kerül egy-egy ilyen helyzet: a társadalom nem tökéletes és a benne működő egyház sem az!

7. A keresztyén ember a gyülekezetben

Honnan hová:

A gyülekezeti közösséggel kapcsolatos szélsőséges álláspontok (lebecsülés vagy felértékelés) helyett a közösség valódi értékének; a közösségekben való személyes jelenlétük súlyának felismerése a cél.

Célkitűzés

Téma	Hangsúly	Kognitív	Affektív	Pragmatikus
Közösség: ker. ember a gyülekezetben	A gyülekezet az élő testvéri közösség megélésének színtere.	A keresztyén gyülekezet az elfogadás, testvéri közösség helye.	Milyen nehézségei és örömei vannak a gyülekezetben való életnek? Annak átérzése, hogy milyen dolgok akadályozzák a keresztyén ember egészséges közösségi működését (pl. félelem, előítéletek, biztonságra való törekvés stb.)	A gyülekezeti izoláció és a keresztyén szubkultúra helyetti utak felismerése a keresztyén ember számára.

Óravázlat

1.

- Motiváció, bevezetés: Feladattár 2. feladat: *„Ha testrésznél lennél, mi lennél és miért? Milyen jó, hogy mindegyik testrésznek más a funkciója, és nem kell egymáshoz hasonlítani... (ld.: I. Kor 12,12-27). Jelenítsétek meg egy szoborban, hogyan épülne fel ez a test az általatok választott részekből!”*
Fontos, hogy mindenki válasszon magának szerepet! Ez gyakorlatilag bármi lehet: külső és belső szerv egyaránt. A tanári asztalt ki lehet nevezni a fejnek, ami lehet egy kiindulópont, és ennek alapján fel lehet építeni a „szervezetet”. Jó, ha a diákok ehhez viszonyítva állnak be. Érdeemes megnézni a rendszert munka közben is. Pl. a szív dobog, az agy utasításokat osztogat stb. Jó, ha látják a tanulók, hogy az egész egy rendszer, és mindenkinek megvan a helye: van, akinek látványos, van, akinek kevésbé az. Mégis, akkor fog jól működni, ha minden a helyén van. Meg lehet figyelni, hogy ki, milyen szerepet választott magának, kikkel kell együttműködni stb.
- Közös oldja meg a csoport az 1. és az 3. feladatot a feladattárból!
 - *„1.: Tartsatok vitafórumot a következő két állítás kapcsán:*
 - *a Jó keresztyén lehetek közösség nélkül is, nincs szükségem feltétlenül arra, hogy tartozzam egy közösséghez.*
 - *b. Elköteleződés és közösséghez való tartozás nélkül nem élhetek teljes hívő életet.”*
Valószínűleg az első állítás mellett fognak érvelni a fiatalok. Érdeemes tágítani a látókörüket azért, hogy felismerjék a közösség szükségességét. Ez persze nehéz, mert ebben benne rejlik, hogy szükségem van másokra is, nem boldogulok csupán magam az életemben.
 - *„3.: Gyűjtsétek össze, hogy mitől jó egy gyülekezet! Készítsetek erről egy közös tablót! Beszélgetsetek arról, mi az, amit te tehetnél akár a saját gyülekezetedben azért, hogy jobb közösség legyen!”* Például egy jó keresztyén gyülekezet nyitott. Mit tehetek én azért, hogy a saját gyülekezetem nyitottabb legyen?
- Egyéni munka: a Heidelbergi káté vonatkozó kérdés feleletének feldolgozása előre elkészített szempontok/kérdések alapján. Közös megosztás a csoportban.
Kiadhatjuk szempontnak, hogy egyszerűen foglalják össze saját szavaikkal, mit értenek meg a kátéból. De lehet, hogy konkrét kérdéseket is megadni a feldolgozáshoz. Például:
 - Ki az egyház „tulajdonosa”?
 - Mit tesz Isten az egyházért?
 - Hány éves az egyház?
 - Milyen nemzetek köréből kerülnek ki a hívők?
 - Hogyan növekszik az egyház?
 - Hogyan működik együtt az Ige és a Szentlélek Isten munkájában? Hogyan tapasztalható ez például egy istentiszteleten?
 - Hogyan lehetek biztos, hogy én is tagja vagyok az egyháznak? Isten hogyan „garantálja”, hogy az is maradok?
- Rövid vallomás: próbálja meg mindenki megfogalmazni, hogy:
 - miért jó az ő gyülekezetébe tartozni?
 - min lehetne változtatni?

- Feladattár: a 4. feladatot érdemes az előző órán előkészíteni, hogy legyen színes újság és festék. Az 5. feladatot célszerű házi feladatnak feladni, mert mélyebb átgondolást igényel.
 - *„4. Készítsetek egy figyelemfelhívó plakátot! A cél, hogy azokat a fiatalokat is megszólítsuk, akik nem tartoznak egyik gyülekezet közösségébe sem. A feladathoz használhattok színes újságokat, festéket vagy egyedi ötleteket.”*
 - *„5.: Írj egy levelet gyülekezeted lelkészének, vagy egyházad vezetőinek, amiben megfogalmazod, hogy mitől tudnád igazán otthon érezni magad a gyülekezetben! Gondold végig azt is, te mit tudnál hozzátenni ehhez a közösséghez! A levelet természetesen nem kell feladni postán, elég, ha magad számára megfogalmazod és megosztod az osztályközösségben.”*
Próbáljuk abban segíteni a tanulókat, hogy ne indulatból próbáljanak odamondani dolgokat, hanem gondolják át és fogalmazzák meg, min lehetne változtatni!

Énekjavaslat

392. dicséret

Valláspedagógiai, teológiai háttér:

- A fiatalok oda tartoznak szívesen, ahol elfogadják őket, ahol úgy érzik, róluk szólnak az események, ahol az ő nyelvükön szólnak hozzájuk. Készüljünk fel arra, hogy valószínűleg a legtöbb református gyülekezeti háttérben fiataljaink nem a fenti kritériumok szerinti közösségekkel találkoznak! Abban kellene segíteni a diákokat, hogy ne maradjanak meg elutasító álláspontjukban, és ne csak azt sorolják, miért nem jó az otthoni gyülekezeti közösség. Ugyanakkor nyilván nem feladatunk megvédeni egy adott egyházközséget, lekipásztort, akinek munkájába nem látunk bele.
- A személyeskedések helyett tehát a közösséghez tartozás fontosságát erősítsük a diákokban, amiben előtérbe kell, hogy kerüljön saját egyéni felelősségük is!
- A másik fontos irány, hogy a gyülekezeti szoros elkötelezettség adott esetben a társadalmi elkötelezettség és jelenlét akadályja lehet. Érzékeltetni lehet az órák során ezt a feszültséget is. Mi történik, ha Isten gyermekei jól érzik magukat együtt, de eszük ágában sincs megjelenni a világban és sóként és kovászként jelen lenni benne? Hogyan lesz egy gyülekezet, egy egyház önmaga karikatúrájává egy ilyen gondolkodásmód révén?
- A vallásban való kételkedés az egyik jelentős krízise a fiatal kornak. Ennek több oka lehetséges. A diákok saját határaik átlépésével keresik szabadságukat, és ehhez a kételkedésre is szükségük van.
- Az általános bizalmi válság is táplálhatja emellett a kételkedést.
- A téma több egységben dolgozható fel, de egyfelé mutat, illetve ugyanarról a kérdésről szól: mennyire tartozom igazán ahhoz a közösséghez, ahol élek? Hogyan lehetséges egy mai tizenévesnek kapcsolódnia a helyi református

közösséghez? Milyen alternatívákat tud nyújtani az egyházi iskola a keresztyén közösség kialakításában az iskola / kollégium keretein belül?

- Az egyház lényege Isten közösségi rendjében van. De hogyan lehet a hit teremtési rend? A paradicsomban ugyanis nem volt szükség hitre. Brunner arról beszél, hogy a hit hűség is. Akivel kapcsolatban vagyok, ahhoz hű vagyok. Az egyházban lévő közösségnek, hűségnek, elköteleződésnek többféle szintje van.

Módszertani javaslatok

- A káté válaszát próbáljuk elemezni, alátámasztani bibliai Igékkel! Hagyjunk megfelelő időt az üzenetének elmélyülésére!
- Az egyes tanulók gyülekezeti háttérének megismerése, megértése nagyon fontos lehet a vallástanár számára! Milyen háttérből érkezik, mit jelent neki a közösséghez tartozás? Milyen közösségi mintái, örömei, kudarcai vannak? Ezek alapján lehet személyesen reflektálni a gyülekezeti közösségben történő jelenlét témájára.
- A fogyasztói szemlélet helyett a szolgáló életforma felé kellene segíteni a fiatalokat. Lehet, hogy valakitől ez még nagyon távol áll a tanulók közül, de az attitűdformálás itt különösen fontos.
- Legyünk érzékenyek arra, hogy ha valakinek a gyülekezete nem működik úgy, ahogy szeretné! Ne állítsunk tökéletes példákat eléjük, hogy „bezzeg máshol” milyen jó! Segítsünk, hogy a helyi közösségbe tartozás igénye kialakuljon, megerősödjön!
- Lehet, hogy vannak diákok, akik egyáltalán nem tartoznak gyülekezeti közösséghez. Legyünk érzékenyek az ő kérdéseikre, megközelítésükre is!

8. Tízparancsolat

Honnan hová:

A cél, hogy a Tízparancsolat tiltó értelmezésétől abba az irányba mozduljanak a tanulók, hogy a törvény hogyan szolgálja javukat, védelmüket!

Célrendszer

Téma	Hangsúly	Kognitív	Affektív	Pragmatikus
10 parancsolat etikai konzekvenciái	Az egyes parancsolatokra való személyes reflektálás.	Annak megértése, hogy a szabadító Isten az élet kereteit adja meg a 10 parancsolatban.	A 10 parancsolat nem tiltások özöne, hanem az ember érdekét, boldogságát szolgáló útmutatás. Krisztusért bűnbocsánat vár az	Egyéni reflexiók arra, miben hívnak az egyes parancsolatok változásra.

			emberre, ha felismeri és megbánja, miben vétett a parancsolatok ellen.	
--	--	--	--	--

Óravázlat

(Általános óravázlat javaslat az egyes parancsolatokhoz)

- Motivációs rész: az egyes parancsolatokhoz kapcsolódó feladatokkal, játékokkal vezessük be a témát!
- Feldolgozás: hozzunk egy-egy újságcikket, filmrészletet, ami mai élethelyzetben veti fel az adott parancsolat etikai problémáját.
- Tanári előadás: az egyes parancsolatoknál hangozzon el az alapvető etikai útmutatás a parancsolatokról.
- Kiscsoportos reflektálás: kisebb csoportokban fogalmazzák meg kérdéseiket, gondolataikat az adott parancsolathoz kapcsolódóan.
- Tízparancsolat tabló: legyen az osztálynak egy „tablója”, amire hétről hétre megfogalmazzák a saját szavaikkal, mire tanít, mire hív az adott parancsolat!
- Ezen a tablón megjelenhet akár külön egységben az, hogy mit tehet az ember, ha már elbukott az adott parancsolat területén. Hogyan lehet a kegyelmet elfogadni és annak mentén újrakezdeni?

Énekjavaslat

225. és 473. dicséret

Valláspedagógiai, teológiai háttér:

- Az etika modul legnagyobb egységéhez érkeztünk. A Tízparancsolat és annak magyarázata klasszikusan a teológiai etikai álláspontok alapja. A tanulók feltehetően a kohéziós modulban már foglalkoztak a Tíz parancsolattal, illetve más modulokban is már előkerülhetett a téma. Érdekes tehát egyrészt úgy kezelni ezt az egységet, mint ahol nem teljesen új témával van dolgunk. Ugyanakkor célszerű feleleveníteni az alapvető ismereteket is, hiszen sosem lehetünk biztosak abban, hogy amivel már egyszer a diák foglalkozott az órán, arra biztosan emlékszik, illetve úgy emlékszik, ahogyan az elhangzott.
- Fontos szempont volt, hogy erre az egységre sok idő maradjon, és ezt a témakört legkreatívabban lehessen feldolgozni. Talán azért is, mert a tanulóknak ekkorra már egy sor elméleti magyarázat lehet a tarsolyában az egyes parancsolatokkal kapcsolatban. Ugyanakkor ott lehet az a keserű és fájó megtapasztalás, hogy az ember mennyire képtelen betartani ezeket a parancsolatokat. Ebben a modulban az egyes parancsolatokat szituációkkal, konkrét élethelyzetek megjelenítésével érdemes feldolgozni. Nagyon fontos, hogy az egyes témák megbeszélésénél világossá váljon az isteni szándék, és ne ragadjunk le a Törvény gyakorlati megvalósíthatóság kérdésénél!

- A feldolgozás során segíthetnek azok a kulcsszavak, amelyek a modulleírásban és a magtankönyvi anyagban is szerepelnek. Érdekes a téma kapcsán ezekből a kulcsszavakból kiindulni.
- Hasznos bizonyos órákra filmrészleteket, vagy akár videó megosztó portálokon található kis videókat használni a téma bevezetésére.
- Ez az anyag talán a leginkább alkalmas arra, hogy projektmunka keretében dolgozzunk fel. Érdekes egy előkészítő „projektdélután”/felkészítő órát tartani, ahol megalapozzuk a témát, kialakítjuk a projektben együtt dolgozó csoportokat, körvonalazzuk a munkaformákat (pl. film készítése, kézműves tevékenység, kreatív munkaformák, irodalmi tevékenység, stb.), és útjára indítjuk a projektfolyamatot. Ezután a tanórán is lehetőséget lehet adni a csapat munkájára, ugyanakkor fel kell hívni a figyelmet arra is, hogy a projektmunkában bizony az órán kívül is sokat kell foglalkozni a témával. Érdekes előre rögzíteni a „projekttermékek” elkészültének idejét, a bemutatás módját. Ha van kiemelkedő teljesítmény, azt érdemes az iskola tágabb közösségének - esetleg csendesnapon - , közösségi program keretében is bemutatni.
- A Tízparancsolat etikai szempontú feldolgozásánál is tartsuk szem előtt és hangsúlyozzuk azt, hogy a törvényt teljesen csak Jézus volt képes megtartani. Az evangélium ismerete és elfogadása nélkül, Isten kegyelme nélkül, az ember csak saját hiányosságait és fogyatkozásait fogja felfedezni a Tízparancsolattal való szembesülés kapcsán.

Az alábbiakban Zimányi Noémi Tízparancsolattal kapcsolatos háttéranyaga található, melyben az egyes parancsolatok szemléltetéséhez, elmélyítéséhez egy-egy bibliai történet is kapcsolódik.

Bevezetés a Tízparancsolathoz

TEOLÓGIAI ALAPVETÉS

(*Felhasznált irodalom:* Dr. Szűcs Ferenc: Teológiai etika, Budapest, 1993; Dr. Török István: Dogmatika; Dr. J. Douma: A Tízparancsolat; Fekete Károly: A Heidelbergi Káté Magyarázata, Budapest, 2013)

A Tízparancsolat egy szövetségekötésnek a dokumentuma. Ezt a törvénygyűjteményt egy bemutatkozás vezeti be. Bár ez a bevezető nem tartozik a törvények sorába, mégis fontos minden egyes parancsolatnál tudni, hogy ez van a háttérben. Ezen a preambulumon keresztül kell minden egyes parancsolatot értelmezni.

Ez a bevezető a törvény adója és a törvény betartója közötti viszonyt mutatja be. Három fontos dolgot mond el Isten és nép kapcsolatáról. Illetve Isten és az ember kapcsolatáról is.

1. A törvényadója és a törvény címzettje közötti viszony alá és fölé rendelt. Isten az Úr. Ez azt jelenti, hogy az a nép, akinek szólnak ezek a törvények, az Isten alárendeltjei. Tiszteletet követel a törvény adója magának. Az ókorban egyébként más népeknél is megjelentek a kőtáblára írt szövetségekötési törvények. A győztes a legyőzötteknek, mint

hatalmas és tiszteletet követelő király mutatkozik be, ez alapján a törvényeket az alá,- és fölé rendelési viszony határozza meg.

A Tízparancsolatban bevezetője egy egészen másfajta kapcsolatra is utal.

2. A törvény adója és a törvény címzettje között van egy személyes viszony. Egy én-te viszonyról beszélhetünk itt: „*Én az Úr vagyok, a te Istened, aki kihoztalak Egyiptom földjéről, a szolgaság házából.*” 2. Mózes 20, 1. Ez az Úr egyes szám első személyben mutatkozik be a népének. A kifejezés a kapcsolat jellegét határozza meg leginkább: azt, hogy aki a törvényt adja, nem idegen, hogy köze van a törvény címzettjeihez. A „te Istened” kifejezésben benne van a kiválasztottság gondolata is. Nem másé, nem másik népnek, hanem éppen ennek a népnek az Istene.

3. A harmadik fontos tény, amit elmond a bevezető: **Isten a Szabadító.** Tehát a törvények háttérében áll egy olyan cselekedet, amelyet a törvény adója a törvény címzettjeiért már megtett. Ez a tett fejezi ki még inkább azt az érzelmi kötődést, ami Isten és népe között fennáll. Ez pedig a szabadító szeretet. Bár Isten Úr, azaz uralkodó a nép fölött, de ezt az alá és fölé rendeltséget az Úr nem a nép kárára használja, hanem javára. Ezt igazolja az is, hogy Isten végrehajtott egy minden reménységet meghaladó szabadítást. Isten, aki a törvényt adja, szeretetből adja.

Isten Szabadítóként és Megmentőként áll a népe mellett. Isten az, aki meghallotta a népe panaszát és fájalmát, és cselekedett. És csak ezután következett a szövetségkötés és a törvényadás. Nem egy zsarnoknak a parancsszava ez, aki könyörtelenül elvárja, hogy minden az ő érdekében történjen. Ellenkezőleg, ebből a bevezetőből az derül ki, hogy azok a törvények, amik ezután következnek, mind az általa kiválasztott és megszabadított nép javára és érdekében hangzanak el. A törvények olyanok, mint védőfal, korlát, amely megvédi a nép tagjait a bűnbeesés utáni állapotukban önmaguktól és egymástól.

1. PARANCSOLAT

(2Móz 14,15-31)

„*Ne legyen más istened rajtam kívül!*” 2. Mózes 20,3

TEOLÓGIAI ALAPVETÉS

(***Felhasznált irodalom:*** Dr. Szűcs Ferenc: Teológiai etika, Budapest, 1993; Kálvin: A keresztyén vallás rendszere, Pápa, 1909; Dr. Török István: Dogmatika; Dr. J. Douma: A Tízparancsolat; Fekete Károly: A Heidelbergi Káté Magyarázata, Budapest, 2013)

Az Egyiptomi szabadulás története:

Az egyiptomi szabadulás története nem csak azért játszik fontos szerepet a Bibliában, mert ez az esemény határozza meg leginkább Isten és nép viszonyát és gyakorlatilag az Ószövetség minden lapján a háttérben ott van. Hanem azért is, mert ebben a szabadító tettben Isten előképét adta a Krisztusban bekövetkezett szabadulásnak, Jézus messiási küldetésének. Isten Szabadító Isten. Ugyanaz az Isten mutatta meg népén szabadító akaratát az Ószövetségben, mint aki az Újszövetségben Jézus Krisztus váltságáhalála által immár az egész világ Szabadítója lett. Az ószövetségi szabadítás-történet segít abban, hogy a bűnből való megszabadulást könnyebben megértsük.

A szabadulás történetét megelőzi a rabszolgává válás története. Maga a Biblia nem szán sok időt annak az elmondására, hogy hogyan vált egy szabad nép szolgává. Csak annyit olvasunk,

hogy ahogy eltelt valamennyi idő, féltékeny lett Izráel fiaira a befogadó ország királya. Nem tartja saját népének őket, hanem idegennek. Ezért lassan, szép fokozatosan tette a szabad népet rabszolgává.

A szabadulástörténet kulcselemei:

- **reménytelen helyzet:** Az az állapot, amibe kerültek Izráel fiai az egyiptomi rabszolgasággal fokozatosan a pusztulásukhoz vezetett. Ha fennmarad az az állapot, akkor megszűnt volna a közösség népként létezni. Semmilyen kisebb szabadító akció nem mentette volna meg őket. A bábák sokat segítettek, de mégsem jelentettek végleges megoldást. Mózes mentőakciója sem hozott eredményt. (2Móz 2.)

- **a Szabadító:** Isten megjelenik és bemutatkozik annak, akit a szabadulás élére állít vezetőként. Fontos, hogy Isten személyesen, létezőként mutatja be magát. Különös bemutatkozása a gondviselés ígéretét hordozza népe számára.

- **vezető:** Isten kiválasztott egy különleges hátterű vezetőt, aki Istent képviseli és alkalmatlansága ellenére lesz alkalmas. Nem csak a nép meggyőzése volt a feladata, hanem a nép irányítása és az egész kivonulás koordinálása.

- **nehézségek:** A szabadulást nem csak a szolgásgot tartó egyiptomi hatalom nehezíti meg. Mózes is ellenkezik, sőt Mózes számít arra, hogy a nép is ellenkezni fog. A legnagyobb nehézséget természetesen a fáraó folyamatos ígérete és becsapása jelenti.

- **Isten közbeavatkozása:** A szabadulás nem következett be a rabszolgasorban élő nép önerejéből. Isten csapásokkal avatkozott közbe, tíz rendkívüli eseményt hívott segítségül.

- **csoda:** Maga a tényleges kiszabadulás egy természeti csoda révén vált valósággá. Isten olyan csodát választott, ami maga is a szabadság szimbólumát hordozta magában: szabaddá vált az út a nép előtt.

Az első parancsolat:

Nem azért óv Isten attól, hogy ne legyenek más istenei a népének, mintha ezek valóságosan léteznének. Sokkal inkább azért, hogy komolyan kell venni azokat a veszélyeket, amit jelenthet, ha valaki egy másik istent imád Isten helyett.

Ebben a parancsolatban megjelenik a választás gondolata. Isten népe az őt körül vevő világban azzal találkozott, hogy a többi nép más isteneket, bálványokat imád. Tehát neki el kellett döntenie, hogy imádjá a láthatókat vagy inkább a láthatatlant. Választani kellett. Ennek a választásnak az alapja az, hogy Isten már korábban a népét választotta. Egy megelőző választás ad okot az ember jelenlegi választására. Isten elkötelezte magát egy nép mellett és ezt az elköteleződést mutatta meg a szabadító cselekedetével. Lefordíthatjuk úgy is ezt a parancsot, hogy: Válaszd Istent, mert Isten már előbb téged választott. Isten kizárólagosságot vár el, a hitben nincsen „és”. Isten és még valaki vagy valami. Az ember nem oszthatja meg a szívét. A **Katé** ezt a kizárólagosságot három területre vonatkoztatja.

- **Először is Istent kell megismerni.** Ez az istenismeret nem tanbeli tudásra vonatkozik, hanem személyes kapcsolatfelvételre. Őt megismerni annak, aki az ember számára magát megmutatta a történelemben, a szabadításban. Ez az istenismeret lesz az alapja az Isten iránti engedelmességnek.

- **Másodszor csak Istenben kell bízni.** Kálvin szerint „Az ember szelleme öröktől fogva bálványokat gyártó műhely.” (Kálvin: A keresztyén vallás rendszere) Az emberben meg van a késztetés, hogy olyan tárgyakat, szokásokat találjon ki, amelyek kézzelfoghatóak, és látszatra iránymutatásra, vagy akár a belső bizonytalanságok és félelmek kezelésére alkalmasak.

Minden korszakban újabb és újabb módszerek és személyek jelennek meg, akik Isten helyett akarnak útmutatást adni. Ezeket tiltja az első parancsolat.

- **Harmadszor minden jót csak Istentől várjunk.** Semmit ne vegyünk igénybe, ami bár a szabadsággal kecsegtet, mégis szolgaságba, függőségbe sodor. Mivel Isten már megmutatta népe iránti végtelen jóságát, ezért minden jót ezután az ember bizalommal várhat Istentől.

Ha a Tízparancsolat bevezetőjén keresztül vizsgáljuk ezt a parancsolatot, akkor azt mondhatjuk, hogy úgy értelmezhető ez a parancsolat, hogy Isten megadott minden alapot a kizárólagosságra egy meghatározó tényvel: a szolgaság házából szabadította meg a népét.

2.

PARANC SOLAT

(2Mózes 32,1-10)

⁴Ne csinálj magadnak semmiféle istenszobrot azoknak a képmására, amik fenn az égben, lenn a földön, vagy a föld alatt a vízben vannak. ⁵Ne imádd és ne tiszteld azokat, mert én, az ÚR, a te Istened, féltőn szerető Isten vagyok! Megbüntetem az atyák bűnéért a fiaikat is harmad- és negyedézig, ha gyűlölnék engem. ⁶De irgalmasan bánok ezeréig azokkal, akik szeretnek engem, és megtartják parancsolataimat.

TEOLÓGIAI ALAPVETÉS

(*Felhasznált irodalom:* Dr. Szűcs Ferenc: Teológiai etika, Budapest, 1993; Dr. Török István: Dogmatika; Dr. J. Douma: A Tízparancsolat; Fekete Károly: A Heidelbergi Káté Magyarázata, Budapest, 2013)

Az aranyborjú

A törvény megszegésének kísértése abban az időpontban következett be Isten népének az életében, amikor várakozni kellett Mózesre. Amikor elbizonytalanodtak, amikor már Isten képviselője sem volt a közelükben. A bibliai leírásból kiderül, hogy Mózeset ekkor még idegennek tartották. Az aranyborjú készítését megelőzte az, hogy a nép megismerte és elfogadta Isten parancsolatait egyhangúan. „*Majd fogta a szövetség könyvét, és felolvasta a nép előtt. Azok ezt mondták: Engedelmesen megtesszük mindazt, amit az ÚR rendelt.*” (2Móz 24,3) Elkötelezték magukat a Szabadító Isten mellett. Amikor azonban Mózes távol maradt a népétől, mégis eltértek ettől a fogadalomtól. Az aranyborjú elkészítését Isten kiábrázolásának szánták, nem pedig egy másik istenség kiábrázolásának, hiszen ezt mondták: „*Ez a te istened, Izráel, aki kihozott Egyiptom földjéről.*” (2Móz 32,4) Nem az volt a szándéka itt Izráelnek, hogy elszakadjon Istentől, sokkal inkább az, hogy a környező népek vallásához hasonlóan neki is kézzelfoghatóan kiábrázolt Istene legyen. De Istent nem viheti magával a nép, mert Isten viszi és hordozza tenyerén a népét.

Áron készítette el a szobrot a saját kezével, ahelyett hogy Mózes képviselőjeként további türelemre intette volna a népet.

Találkozunk még a Bibliában olyan történetekkel, amikor Istent bika formájában ábrázolták ki. Ez azért is volt Isten népe számára veszélyes, mert a kánaáni népek az általuk imádtott Baalt bikaborjú formában is kiábrázolták. Számukra ez a forma az erőt jelképezte.

- Miká a bírák korában a birtokán épített egy kápolnát, ahol elhelyezett egy faragott és öntött bálványszobrot. Szerződöttetett egy lévita papot. Ő is Jahvét imádtá, de ennek ellenére a második parancsolat ellen vétkezett, és egy egész törzset (Dán) vitt bele a törvényszegésbe.

- Később Jeroboám az ország kettészakadása után Dánban és Bételben szentélyeket állított fel,

ahol Istent aranyborjú alakjában ábrázolták ki. Így akarta megakadályozni azt, hogy az északi országrészből a délbe menjenek az emberek Istent imádni. Szinte ugyanazokkal a szavakkal bátorítja az embereket, mint amit a nép mondott a Hóreb-hegy lábánál.

2. parancsolat:

A második parancsolat arra vonatkozik, hogy **Istent nem szabad máshogyan imádni, mint ahogyan ezt ő megengedi.** Az első parancsolat arra biztat, hogy az ember forduljon el minden istennek vélt hamis dologtól. Ez a második parancsolat már azt veszi alapul, hogy ez az elfordulás megtörtént, és a következő lépés az, hogy az igaz Istent igaz módon kell imádni.

Istent semmilyen formában nem lehet kiábrázolni. E mögött a tilalom mögött az áll, hogy Isten nem zárható be semmilyen véges tárgyba. Isten fenntartja magának azt a jogot, hogy akkor és úgy mutassa meg magát az embernek, amikor és ahogyan szeretné. Az egyetlen kiábrázolása Istennek, ami legitim és igaz volt: maga Jézus Krisztus. Krisztus a láthatatlan Istennek a képe (Kol 1,15).

A legnagyobb veszély a kiábrázolásában az, hogy hamis biztonságot ad. Elhitei az emberrel, hogy Istent kézben tarthatja, befolyással lehet rá. Miközben Istent sem befolyásolni, sem irányítani nem lehet. Ez a parancsolat attól óv, hogy ne forduljon meg a rend. Ne az ember akarja Istent a hatalmában tartani. Hiszen ez egyébként sem lehetséges. A parancsolatok közül ez az, amely leginkább foglalkozik a parancs megtartásának a következményeivel. Amilyen komolyan veszi Isten a népe iránti elkötelezettségét, ugyanezt várja el a népetől is. Az a kifejezés, hogy Isten féltőn (féltékenyen) szeret, kifejezi, hogy ő maga is szenved a hűtlenségtől. A szövetségi hűség nem egy ember ügye, hanem nemzedékek láncolatának ügye.

Ha megvizsgáljuk az **áldás és az átok arányát**, akkor látható, hogy Isten irgalma mennyivel meghaladja az ítéletét. Harmad és negyedízig a szülők, nagyszülők és dédszülők generációja, akik együtt éltek, és egymásra minden tekintetben hatással voltak, ezért a törvényben ígért átok a törvény be nem tartásának a következménye lett. Ez nem egy misztikus átok átörökítődést jelent, hanem az Istenhez való hűtlenség egyenes következményét. Ezzel szemben az áldás olyan mértékű, amit már nem lehet rokonsági fokozattal megnevezni. Az atyák bűne miatti bűnhődés kérdése felvetődik később Ezékiel prófétánál. (18. fejezet) Egy izráeli közmondás szerint „az atyák ettek egrest, és a fiak foga vásott el tőle” (Ez 18,2). A prófécia szerint Isten azt ígéri, hogy mindenki kizárólag a saját bűne miatt felelős. Különösen nagy jelentősége volt ennek az üzenetnek babiloni fogság után. Ott valóban azt élték át, hogy az előző generációk bálványimádása, szövetségsgzegése miatt Isten fogsággal büntette a népet, és az utódok is viselték őseik hitetlen tetteinek a következményét. „*A fiú nem bűnhődik az apa miatt, az apa sem bűnhődik fia bűne miatt.*” (Ezékiel 18,20) A kollektív felelősség helyett az egyéni felelősséggel találkozunk itt, mint az Újszövetségben is. Az atyák által elkövetett bűn nem teheti tönkre végzetesen a fiaknak a történetét. Az irgalom az újrakezdés lehetőségét hordozza magában. Az ezres szám a harmad és a negyedíziggel szemben a történelem végéig tartó kegyelemre utal: Isten időben fel nem fogható szeretetére és irgalmára.

A törvény megszegése: A **képtilalom** kérdése a teológiatörténetben sokszor vitákat indított. A reformáció idején egyértelműen úgy értelmezték ezt a parancsolatot, hogy Istent tilos képekben kiábrázolni. Ezért nem is látható semmiféle festmény vagy kép a református templomokban. Tilos Isten kultikus célra történő kiábrázolása. A templomon kívül szabad a szemléltető képek használata.

2. PARANCSOLAT

(1Sám 17)

TEOLÓGIAI ALAPVETÉS

(*Felhasznált irodalom:* Dr. Szűcs Ferenc: Teológiai etika, Budapest, 1993; Dr. Török István: Dogmatika; Dr. J. Douma: A Tízparancsolat)

3. Parancsolat:

Az Ószövetségben a **név** a személyiségnek a kifejezése volt. A név kifejezte viselőjének a személyiségét. A név nem azt jelentette az ókorban, hogy kit hogyan hívtak, hanem azt, hogy ki az, akit a név takar. Az Ószövetség több történetében találkozunk azzal, hogy Isten nem mondja meg a nevét, nem mutatkozik be. Az embernek nem fontos tudnia az Isten nevét. Isten nem mondja meg a nevét Jákóbnak a küzdelme során. Amikor először bemutatkozik Isten, akkor is titokzatos nevet használ: „Vagyok, aki vagyok.” Semmi más biztosítékot nem ad Isten önmagáról, mint az ígéretet, hogy a néppel lesz. Megmentőként és szabadítóként ígéri önmagát. Isten nevét hiába felvenni azt jelenti, hogy visszaélni Istennek a nevével. Kísérlet arra, hogy az ember Istent a befolyása alá vegye, Isten irányítsa. Ilyen eset volt a varázslás például. Azért mondták ki ennek során az Isten nevét, hogy Isten odahívják és erőforrásként használva őt emberi célok megvalósítására vegyék rá. Istennel ezt nem lehet. Nem használhatja az ember arra Istent, hogy másoknak rosszat kívánjon vagy megjósolja a jövőt. Nem lehet Isten erejét öncélúan használni, ez a parancsolat eredeti értelmezése. A zsidó nép annyira komolyan vette ezt a parancsolatot, hogy Isten nevének a kimondását tiltotta meg, hogy ezzel előzze meg a helytelen használatot. Miközben a parancsolat eredeti értelme szerint, hasonlóan a második parancsolathoz, Isten azt akarja megtiltani, hogy az ember kísérletet tegyen Isten irányítására. A második parancsolatban azt tiltja, hogy ne zárja be Istent tárgyakra, a harmadik parancsolat azt tiltja meg, hogy az ember ne zárja szavakba Istent. Az Isten neve nem lehet kényszerítő eszköz az ember kezében arra, hogy Isten tegyen meg valamit.

Az ószövetségi történetek szerint **Isten nevével több módon visszaéltek**. A **varázslás** az egyik ilyen mód, amit szigorúan megtilt Istent. (5Mózes 18,10kk.) Ebben az esetben parancsolni akar a varázsló az Istennek. A varázslással való gyógyítás helyett a Biblia azt tanítja, hogy Istent segítségül lehet hívni, hogy gyógyuljon meg valaki. Isten megígéri, hogy a varázslók helyett prófétákat fog kiválasztani, elküldeni, akik egészen pontosan az Ő akaratát és üzenetét fogják közvetíteni. A próféták szájába adja az igéjét. (Ez 18,18)

A másik visszaélési mód, amiről olvasunk: a **hamis próféták** esete. Akik Isten nevében szólnak, Isten akaratát közlik látszólag. Isten nevében a saját vagy a király kívánsága szerinti gondolatokat mondták. A hamis eskü is Isten nevével való visszaélést jelenti. A hazugságot azzal akarja megerősíteni valaki, hogy Isten nevét is kimondja.

Jézus Krisztus neve is az ő személyiségének a lényegét jelenti. A Heidelbergi Káté 19. kérdés-felelete fogalmazza meg azt, hogy Isten a kezdetektől fogva kijelentette a teremtményeinek az igazságát. Már az Éden kertben, később a pátriárkák, próféták által, majd áldozatokkal és a törvény által előírt szertartásokkal kiabrázolt, és legvégül Jézusban teljesített be. Az Isten nevével való visszaélés helyett a Biblia az Isten nevének a magasztalását és dicsőítését tanítja. Amikor az ember nem Isten akarja hatalmában tartani, hanem Isten hatalmáért ad hálát.

Isten nevének hiába felvétele, azaz amit a parancsolat megtilt:

- Ha Istennel kapcsolatban olyasmit gondolunk, mondunk, ami nem felel meg neve fenségének, és nem neve magasztalására szolgál. A modernkori káromkodás a hitetlenség demonstrációja, az Istentől elidegenedett ember önleplezése.
- Ha Isten ígéjével vagy titkaival kapcsolatban elhamarkodottan, gonoszul visszaélünk nagyravágyásból, kapzsiságból vagy élcélődésből.
- Ha Isten munkáit lekicsinylően, gyalázva illetjük.
- Ez a parancsolat tiltja a hamis esküt. Ha esküt teszünk, akkor az ne legyen elhamarkodott, hanem igazi szükségből hangozzon el. Az eskünek rendkívülinek kell maradnia. Jézus maga is tette esküt (Mt 26,63 k.), tehát nem tilt meg ez a parancsolat mindenféle esküt, sokkal inkább annak a komolyan vételét várja el.
- Tilt mindenféle erőfitogtatást Isten nevében.
- Isten akaratának hívni az emberi akaratot.

Dávid és Góliát története a 3. parancsolat tükrében:

A filiszteus Góliát úgy provokálta harcra az izrealieket, hogy a számukra legféltettebbet és legszentebbet bántotta meg: Istent. (1Sámuel 17,43) Dávid és Góliát harcában Dávid győzelmének nem az a jelentősége, hogy egy gyengébb legyőzi bölcsességgel vagy furfanggal a nála kategóriákkal erősebb ellenfelet. Ebben a küzdelemben, amit Dávid és Góliát folytatott, valójában Isten küzdött meg a bálványokkal, és bizonyította be hatalmát. Ennek a küzdelemnek nem elsősorban a filiszteusok számára volt nagy tanulsága, hiszen ők továbbra is imádták a saját bálványait. Isten népe számára volt jelentősége annak, hogy egy konkrét eseményen keresztül láthatták meg azt, hogy Isten nevét nem lehet büntetlenül gyalázni és szidalmazni. A parancsolatok mögött ott van Isten hatalma, és ha kell, ő maga védi meg a nevét azokkal szemben, akik hiába veszik fel, vagy nevetségessé akarják tenni. A név mögött ott áll Isten.

Dávid és Góliát történetében nem véletlenül van olyan részletesen leírva a két harcos közötti erőbeli különbség. Nem lehet semmibe venni Isten hatalmát akkor sem, ha a képviselője nem a fizikai erő vagy a hatalom képviselője.

3. PARANCSOLAT

(1Kir 6; 8,22-61)

TEOLÓGIAI ALAPVETÉS

(*Felhasznált irodalom:* Dr. Szűcs Ferenc: Teológiai etika, Budapest, 1993; Dr. Török István: Dogmatika; Dr. J. Douma: A Tízparancsolat; Fekete Károly: A Heidelbergi Káté Magyarázata, Budapest, 2013)

4. parancsolat:

A **szombat szó** maga fellelegzést, megkönnyebbülést jelent. A Tízparancsolat két előfordulási helyén (2Mózes 20,1-17; 5Mózes 5,6-21) két különböző magyarázatot olvasunk a szombat megünneplése indoklásaként. Mind a két indoklás ugyanarra az Úrra utal. Mózes második könyve a teremtéssel hozza összefüggésbe. Isten a teremtés utáni napon megpihen. Ő megnyugszik, és ebből a nyugalomból ajándékoz az embernek is. A hetedik nap azért áldott, mert Istené. Ez az idő először az Isten ideje volt, azután kapta meg az ember arra, hogy

egészen Istennel töltse el a hetedik napot. Ez a nap nem a munka utáni megpihenésre adatott, hiszen a megteremtett ember a nyugalom napjára ébred fel. **A nyugalom napja az a nap, amiből erőt meríthet az ember.** Nem utólag ad erőt, hanem előre. A teremtéskor Isten nem csak az embernek ad nyugalmat, hanem a természetnek is. A szombatnap megünneplése az ember figyelmét a saját munkájáról, eredményeiről, tetteiről Isten munkájára irányítja. Segít, hogy az ember ne becsülje túl a saját maga képességeit, és mindig tisztában legyen azzal, hogy ki is adja az erőt neki.

Mózes 4. könyvében az egyiptomi szabaduláshoz köti a Szentírás a szombat megünneplésének a törvényét. **A szombat megszentelése az istentiszteletben teljesedik ki.** A jeruzsálemi templomban minden nap volt istentisztelet. A babiloni fogság idején lett a szombat a pihenőnap, ekkor lett meghatározóvá a szombati zsinagógai gyülekezés. Ez volt a rend már Jézus korára is. A keresztyénség nem a szombatot ünnepli meg, hanem a vasárnapot, ami Jézus feltámadásának ünnepe. A keresztyén ember Krisztus váltságműve fellélegzést adó ünnepéből indul a munkába.

Az ószövetségi szombat csak ideiglenes volt. Az igazi nyugalmat Jézus Krisztus az Atyával való megbékélés által szerezte meg váltságáhalála révén. A szombati nyugalom előre mutat a mennyei, végső nyugalomra. „¹Mivel még nem teljesedett be az ő nyugalomába való bemenetel ígérete, gondosan ügyeljünk arra, hogy közülünk senki le ne maradjon erről. ²Mert nekünk is hirdették az evangéliumot, mint azoknak is; de nekik nem használt a hirdetett ige, mivel nem párosult hittel azokban, akik hallgatták. ³Mi, akik hiszünk, bemegyünk abba a nyugalomba, amint megmondotta: „Ezért megesküdtem haragomban, hogy nem mennek be az én nyugalom helyére”. Munkái készen voltak a világ teremtése óta, ⁴és valahol így szól az Írás a hetedik napról: „És megnyugodott az Isten a hetedik napon minden alkotó munkája után.” ⁵Itt viszont ezt mondja: „Nem mennek be az én nyugalom helyére.” ⁶Mivel tehát még várható, hogy némelyek bemennek abba, és akiknek előbb hirdették az evangéliumot, nem mentek be engedetlenségük miatt, ⁷egy napot ismét „mának” jelöl ki. Ekkor Dávid által annyi idő múlva így szól, ahogyan előbb mondtuk: „Ma, ha az ő hangját halljátok, ne keményítsétek meg a szíveteket!” ⁸Mert ha Józsué bevitte volna őket a nyugalom helyére, nem szólna azután egy másik napról. ⁹A szombati nyugalom tehát még ezután vár az Isten népére. ¹⁰Aki ugyanis bement az Isten nyugalomába, maga is megnyugodott a munkáitól, mint Isten is a magáétól. ¹¹Igyekezzünk tehát bemenni abba a nyugalomba, hogy senki el ne essék az ehhez hasonló engedetlenség következtében.” (Zsid 4,1-11)

Az új élet ad új erőt a mindennapoknak. A keresztyén gyülekezet számára az ünneplés Isten ígéje által történik. **A Heidelbergi Káté magyarázata szerint a szombat** megszentelése az istentiszteleten való részvételt, az igehirdetés szolgálatának a megtartását jelenti. Nem a munkától való tartózkodásra esik a hangsúly, ami inkább egyfajta passzív magatartás, hanem az Isten Igéjével való aktív találkozássra. Isten Igéjében szólal meg, és ez teszi szentté a napot, ezzel szenteli meg az ünnepet. A negyedik parancsolat keresztyén olvasata szerint az ember egész élete váljon istentiszteletté. A nyugalmat a hetedik napban Jézus Krisztus jelenléte hozza meg. A vasárnap jelezi a hívő ember számára, hogy kettős állampolgár. A mennyei istentiszteletnek előíze a földi.

Salamon temploma:

Salamon számára megtiszteltetés volt, hogy ő építhette meg az Úr számára a templomot. Bár a templom szentsége nem az építető szentségétől függött, mégis Dávid Istennel szemben elkövetett bűne akadállyá vált abban, hogy a templomot megépíthesse. A szent időhöz (szombat) kapcsolódik a szent hely (templom). A hely, ahol az Istennek elkülönített időben az Istenhívó ember megerősítheti az Istennel kötött szövetségét, ahol hallhatja az Isten ígését, törvényét.

Salamon temploma az Istennel való kapcsolat megélésének a helye. Emlékezteti a mindennapok teendői mellett az embert a Szabadító Istenre, a bűnbánat, a hála és Istendicsőítés szükségességére. A templom berendezése, az ott folyó kultusz, az engesztelési rítusok és áldozatok mind egyre mutatnak, az Istennel való megbékélésre, a majdani végső nyugalomra, amely Jézus Krisztus személyében és váltságában összpontosul.

A különböző templomi berendezési tárgyokról, füstölőoltárról, az oltár talapzatát képező lényekről – amelyek a Jelenések könyve mennyei istentiszteletében is megjelennek, a Czeglédy-Hamar: Bibliai lexikonban lehet részletesebben olvasni.

5. PARANCSOLAT

(2Sám 15,1-16)

TEOLÓGIAI ALAPVETÉS

(Felhasznált irodalom: Dr. Szűcs Ferenc: Teológiai etika, Budapest, 1993; Dr. Török István: Dogmatika; Dr. J. Douma: A Tízparancsolat; Fekete Károly: A Heidelbergi Káté Magyarázata, Budapest, 2013; Magyarázatos Biblia)

5. parancsolat:

Az ötödik parancsolat első értelmezésében **az apa és az anya iránti tiszteletre** hívja fel a figyelmet. A héber nyelvből hiányzik a szülő fogalom, ez az oka annak, hogy a törvény nem a szülők tiszteletét fogalmazza meg. A gyermekeknek egyaránt kell tisztelni mind a két szülőt.

A szülők tisztelete azzal kezdődik, hogy a gyermek a saját életéről hogyan gondolkodik. Az életet Isten adja, Ő akarja, és a szülők ajándékba kapják a gyermeket Istentől. *„Bizony, az ÚR ajándéka a gyermek, az anyaméh gyümölcse jutalom.”* Zsolt 127,3 Ez a kiindulás. Ezért mondja Ézsaiás is, hogy: *„Jaj annak, aki ezt mondja apjának: Miért nemzettel? - és anyjának: Miért vajúdtál velem?!”* Az Ószövetség idején a szülők voltak azok, akik a hit útjára tanították a gyerekeket. Ezért is fontos volt, hogy a szülőket tiszteljék a gyermekek, hogy a tanításukat is tiszteljék. A szülők Isten képviselői a gyermekek számára. Áttételesen ezért a gyermekek a szülők tiszteletével Istent is tisztelték.

A szülőség és az oktatás között szoros kapcsolat volt. A szülők tisztelete és a hosszú élet összefügg egymással az ószövetségi gondolkodásban. (Péld. 4,10) De megfordítva is igaz ez: Izraelben az számított jó szülőnek, aki betöltötte Istentől kapott feladatát, az Úr igéjét a szívükben megőrizték, és azt továbbadták gyermekeiknek. (5Móz 6,1) Az ószövetségi gondolkodásban az apa nem csak az édesapát jelenti, hanem az őseket. Az atyák jelentik a néphez való tartozást. Ezért is jelentett különösen nagy problémát, ha valakinek nem született gyermeke.

A szülők tekintélye abból ered, hogy a szülők Isten gondviselésének az eszközei, akiket Isten arra rendelt, hogy a rájuk bízott gyermekeket Isten útján tanítsák. A szülőknek a tekintélyükkel a gyermekek érdekeit kell, hogy szolgálják. Isten ígéje nem ismeri az abszolút szülői hatalmat a gyermek fölött. A gyerek nem a szülő tulajdona, hanem Istené, és csak egy időre bízta a gyermeket őrá. Egyedül Isten a forrása minden jognak, a szülő nem tehet azt gyermekével, amit akar. A szülő iránti engedelmességnek van határa. Ha Isten törvénye ellen tesz, akkor nem köteles a gyermek engedelmeskedni. Csak annak a népnek van jövője, amely tisztelettel tekint az előtte járó nemzedékre.

A Heidelbergi Káté 104. kérdése foglalkozik az ötödik parancsolattal. Alapvetően Kálvin gondolatait követi, ezért tükröződik benne a korabeli szemléletmód is. De van néhány útmutatás, ami minden korban érvényes törvényértelmezést fogalmaz meg. A tisztelet szót a káté négy másik fogalommal egészíti ki, magyarázza:

- szeretet,
- hűség,
- engedelmesség és
- türelem.

2 Sámuel 15.

Absolon, Dávid fia vétett az 5. parancsolat ellen. Absolon az apja ellen kezdett el ténykedni a háttérben. Az összeesküvését hosszan és megfontoltan készítette elő. Ez az előkészület sokáig tartott, 4 évig, és jól megtervezett lépésekből állt. Absolon nem hirtelen felindulásból fordult apja ellen. Saját testőrséget állított fel, megtalálta apja királyi hatalmának a gyengepontját, és azt támadta meg. Kételyt kezdett ébreszteni a király igazságszolgáltatási rendszerével szemben. A kételyt hazugsággal ébresztette: hazudott a jelenről és a jövőről. Igyekezett elnyerni az emberek jóindulatát egyesével, hazug viselkedéssel maga mellé akarta állítani az izráeliakat. Absolon szülővárosa Hebront volt, ez lett a lázadás központja. A hebróniakat Absolon maga mellé tudta állítani, hiszen könnyű volt bennük haragot ébreszteni Dávid iránt, aki Jeruzsálemet tette fővárossá. Hazugsággal elérte, hogy a híveit összegyűjthesse Jeruzsálemén kívül. Végül elérte Absolon, hogy Dávid elmeneküljön előle. Absolon később be is vonul Jeruzsálembe, és tovább fokozta apja ellen elkövetett bűnét azzal, hogy másodrangú feleségihez bement. Absolon lázadása még életében elnyerte a büntetését. Még apja irgalmas parancsa sem tudta ettől megmenteni. Dávid tanítását és viselkedését nem követte Absolon. Dávid soha nem volt hajlandó Saul ellen kezét emelni, bármennyi lehetősége is volt, hiszen a király az Isten felkentje.

6. PARANCSOLAT

(1Móz 4,1-16)

TEOLÓGIAI ALAPVETÉS

(Felhasznált irodalom: Dr. Szűcs Ferenc: Teológiai etika, Budapest 1993; Jan Milic Lochman: A szabadság útjelzői, Budapest, 1993; Dr. Török István: Dogmatika; Dr. J. Douma: A Tízparancsolat; Fekete Károly: A Heidelbergi Káté Magyarázata, Budapest, 2013; Magyarázatos Biblia)

A 6. parancsolat:

Ez az a parancsolat, amelyet a nem hívő emberek a leginkább megértenek, és amivel a leginkább egyet is értenek. A parancsolatban szereplő héber szó (rácáh) eredetileg elsősorban a személyes ellenfél megölését tiltja, a bosszúvágyból önkényesen elkövetett gyilkosságot. Illetve a közösségellenes, törvénytelen gyilkosságot.

Az Ószövetségben különbséget látunk a gyilkosság és az ölés között. Hiszen az az ember, aki véletlenül oltotta ki valakinek az életét, számíthatott megfelelő feltételek mellett a megmenekülésre. Ezért jött létre az úgynevezett **menedékvárosok** intézménye. A menedékvárosok törvénye utánakérdez a tett mögötti szándéknak. És ennek a szándéknak a kutatása az, ami Jézus törvényértelmezésében is jelentkezik. Ezekben a menedékvárosokban mód nyílt a nem szándékosan elkövetett gyilkosságok körülményeinek a vizsgálatára és a város bírójának a döntése alapján arra, hogy ne kelljen az életével fizetnie. Már a

Tízparancsolat élet kioltására vonatkozó törvénye előtt érvényben volt a választott nép körében a **Noéval kötött szövetség**, amely számon kéri egyik embertől a másik ember életét. (1Mózes 9,5) Ennek a számonkérésnek az alapja az, hogy az ember Isten képe, és Isten uralma, fennhatósága alá tartozik, tehát az életet adni és elvenni is neki van joga.

Azt olvassuk az egész Ószövetségben, hogy **Isten tiltja az emberáldozatot**. Az emberáldozat helyett a helyettes áldozat szerepel a Bibliában, amikor az állat veszi magára az ember helyett a bűn büntetését. Ennek ellenére a Biblia az állatok élete felett sem biztosít korlátlan hatalmat az ember számára.

Az ölés tiltásának a parancsolata a tiltást megfordítva, pozitívan értelmezve **az élet védelméről szól**. Isten, aki az élet Ura, és az életet ajándékozza az embernek, egyetlen úr az élet felett. Nem az ember az úr, ezért nem is neki van joga meghatározni az élet hosszát. Kizárólag Istennek. Ez a törvény az emberi életet egyértelműen az Isten sajátos védelem alá helyezi.

Jézus törvényértelmezéséből látjuk, hogy bár maga a törvény rövid és egyszerű, a vonatkozási területe szerteágazó. Jézus nagyon szigorúan értelmezi ezt a tiltást. A cselekedetek gyökerére irányítja a figyelmet, az indulatokra. „*aki haragszik atyjafiára...*” Máté 5,22. A bosszú, a harag az első lépés, ami a másik ember élete ellen irányulhat. Ebből az indulatból származnak olyan tettek, amelyek gyilkossághoz vezetnek. Ebből kiindulva ez a parancsolat sokkal többre vonatkozik, mint a gyilkosság megtiltására.

A Heidelbergi Káté 105-107. kérdés-feleletei erre vonatkoznak. Ezek szerint az ölés kategóriájába tartozik egyrészt minden olyan indulat és érzés, amivel másokban vagy magamban kárt okozhatok, azaz a gyilkosság gyökerét, és minden olyan cselekedet is, amellyel megbántok a másikat, amivel fájdalmat okozok neki. Illetve a káté tovább is megy egy lépéssel, és azt mondja, hogy proaktívnak kell lenni. Azaz nem csak indulatokat és cselekedeteket kell kerülni, hanem még az ellenségnek is jót tenni, és a rossz helyett jót kell vele tenni.

Mai kérdések, amelyekre ennek a törvénynek az összefüggésében kell érteni:

- abortusz, eutanázia, öngyilkosság, függőségek (addiktív és averzív) egészségtelen életmód, bántalmazások, környezetszennyezés, stb. Ezeknek az életellenes cselekedeteknek a gyökere nem a bosszúvágy, hanem egyéb olyan indulatok vagy érzések, amelyeket az ember nem helyezett Isten kezébe, és az indulat, szándék, vágy, érzés életellenes cselekedetben ölt testet. Például az abortusz oka lehet a szégyen vagy a félelem, kényelem, lustaság. Ha ezek az indulatok vezérlik az embert, akkor az élet kioltása bűn. Azonban előfordulnak olyan esetek is, amikor két élet közül kell választani. Ezekben az esetben nem a jó és a rossz közül kell választani, hanem két rossz közül.

Alapvetően minden olyan kérdést ennek a törvénynek az összefüggésében kell értelmezni, ami során olyan cselekedetről van szó, amely az élet szentsége ellen vét, ami az élet megrövidítésére irányul. Ez azonban nem jelenti azt, hogy a legfontosabb szempont az élet meghosszabbítása. Mert bár a mai orvostudomány az élet hosszát gépekkel és egyéb eszközökkel képes jelentősen befolyásolni, ezzel egyúttal a szenvedést és a fájdalmat is megnöveli.

Az újszövetségi tanítás szerint létezik egy súlyosabb formája a test megölésének: a lélek megölése. Jézus törvényértelmezése szerint a harag a gyilkosság gyökere. A gyűlöletté fokozódó harag pusztító indulatokat képes kiváltani. Ezért a megbocsátás élet-fontosságú. Az ördögi körből csak a gyűlölet megtagadásával lehet kilépni.

Káin és Ábel története:

Az Édenkertben kívüli első történet egy gyilkosság története. Az Édenkerttől távol a legnagyobb emberi érték került azonnal veszélybe. A két testvér két különböző kultúrát képvisel. Káin a földműves, Ábel a pásztorember. A két alapvető korabeli foglalkozás képviselői. A két testvér áldozata hálaáldozat. A hálaáldozat elfogadása nem csak azt jelentette, hogy Isten örül-e annak, hogy hálaáldozatot mutatnak be neki. Az áldozat elfogadása előre utalta arra, hogy lesz-e áldás a jövőben azon az emberen, aki bemutatja az áldozatot. Ábel a munkája eredményének a legjavát adta, a kövérjét. (3Móz 3,16kk) Káin áldozatából nem derül ki, hogy a legjavát adta volna Istennek. Isten nem egyforma áldás ígéretét fejezte ki, amikor Ábel áldozatát elfogadta, Káinét, pedig nem. Azonban a történetből kiderül, hogy végül mégsem aszerint alakult a két testvér jövője, ahogyan az áldozat elfogadása ezt mutatta volna. Ábel többé nem kapott áldást a munkájára. Káin azonban még évtizedekig élt a föld gyümölcséből. Ez a történet pontosan megmutatja, hogy hogyan alakulhat át egy konfliktus a harag révén gyilkossággá. Az is kiderül a történetből, hogy nem volt szükségszerű az, hogy gyilkossággá fajuljon a harag. Hiszen, amikor Káin az elutasítással és a jövője bizonytalanságával szembesült, akkor Isten elmondja neki, hogy a harag legyőzhető. A harag nem erősebb, mint az ember, és erre Isten bátorította Káint. *„Ha jót cselekszel, emelt fővel járhatsz. Ha pedig nem jót cselekszel, emelt fővel járhatsz. Ha pedig nem jól cselekszel, a bűn az ajtó előtt leselkedik, és rád vágyódik, de te uralkodjál rajta.”* (1Mózes 4,7) Káin haragja csendes bosszúvágygá alakult. Megtervezte a gyilkosságot, és elvette a testvére életét. Az igazi áldásmegvonás azonban csak ezután következett be Káin életében, a gyilkosság büntetéseként. Az áldozat nem elfogadása ezek szerint csak próbatétel volt.

7. PARANC SOLAT- DÁVID ÉS BETSABÉ

(2Sám 11,1-12,23)

TEOLÓGIAI ALAPVETÉS

(Felhasznált irodalom: Dr. Szűcs Ferenc: Teológiai etika, Budapest, 1993; Dr. Török István: Dogmatika; Dr. J. Douma: A Tízparancsolat; Fekete Károly: A Heidelbergi Káté Magyarázata, Budapest, 2013; Magyarázatos Biblia; Jan Milic Lochman: A szabadság útjelzői, 1993, Budapest)

A 7. parancsolat:

A Bibliai két esetben használja a paráznaság kifejezését. Az egyik eset, amikor a **bálványáldozati oltár előtt** paráználkodtak. Azaz a pogány vallás részeként bálványáldozati helyen folytattak prostitúciót. A bálványáldozati oltár előtt megtermékenyítési rítust végeztek. Ezt Isten szigorúan tiltotta. A másik eset, amikor a paráznaság kifejezést használja az Ószövetség, **a házasságtörés.** A héber szó ezt tiltja. Azt tiltja, hogy egy férfi, akár házas, akár nőtlen, egy férjes asszonnal kapcsolatra lépjen. Hiszen az a nő máshoz tartozik. Ezzel megtöri a felebarátjának a házasságát. Ez a házasságtörés vonatkozott a már eljegyzett menyasszonyra is. Ha egy asszony elhagyta a férjét, de nem másik férfi miatt, az is a házasság megtörésének számított. Ha azonban egy házas férfi lépett szexuális kapcsolatra egy hajadon vagy el nem jegyzett nővel, akkor azt nem nevezték házasságtörésnek. A döntő az, hogy a nő egy másik férfié volt-e vagy sem. Így találkozunk olyan bibliai történetekkel, amikor egy férfinak több felesége is volt, és ez nem számított törvényszegésnek. **A házasságtörés Izraelben tulajdon elleni bűncselekménynek számított.** Az asszony a felebarátjának a tulajdona, akihez nem lehetett hozzányúlni. A rabszolganővel folytatott kapcsolatot nem

tekintették házasságtörésnek. A törvény megszegéséért kiszabott büntetés minden más törvéynél szigorúbb.

A férfi és a nő eredendő összetartozása kifejeződik a teremtés-történetben azzal, hogy a férfi a saját nevéből nevezi el a nőt (is-issá), de ebben kifejeződik az egymás mellé rendeltetésük is. A házasság Isten rendelése. Isten a férfit és a nőt a közös céllal teremtette meg, hogy szaporodjanak és sokasodjanak. (1Móz 1,28) Gyermekek nemzésére és életközösség kialakítása. A házasság egysége ezt célozza meg. A házasságban a férfi elhagyja apját és anyját, ragaszkodik a feleségéhez és lesznek egy testté. (1Móz 2,24) A férfi is a nő közötti egység nem korlátozódik a testre. Ahogyan Ádám és Éva történetéből is látjuk, ez az egység vonatkozik a mindent átfogó személyes közösségre. Amikor az ószövetségi történetekben poligámiával találkozunk, akkor a szeretet mindig egy irányba fordul. A mózesi törvények a házassági visszaélésekkel szemben védelmet nyújtottak. Akinek volt két felesége, annak tilos volt a kedvenc asszony elsőszülöttjét a másik asszony elsőszülöttjével szemben előnyben részesíteni. (5Mózes 21,15kk.) A házasság akkor is házasság, nem születnek gyermekek. A közösség akkor is létrejön. Isten áldása a gyermektelen házasságot is szeretetben fennálló testvéri közösség teheti.

A Szentírásban a házasság közösséget is érintő ügy. Nyilvánosság előtt zajlott, sokkal inkább, mint manapság. Magát a házasságot is komoly meggondolások után lehetett megkötni, és nem csupán két ember döntése volt, hanem sokkal inkább a közösség, a családok döntése, amely során nagyon sok szempontot figyelembe vettek. Mivel a házasság nem csak két fél szeretetén alapult, ezért a házasság fennmaradása is sokkal megalapozottabb volt.

A házasság az Ószövetségben a szövetség szimbóluma. (Hóseás 2,16kk.) Olyan szövetség, amelynek megkötéséhez Istent és embereket hívnak tanúul. Ezért veszi annyira komolyan az Ószövetség ezt a bűnt. Amikor Isten azzal vádolja választott népét, hogy elfordult tőle, akkor nagyon gyakran azt mondja, hogy paráználkodik a nép. „*Mert aki alkotott, az a férjed, akinek Seregek URa a neve, és aki megváltott, az Izráel Szentje, akit az egész föld Istenének hívnak.*” (Ézs 54,5)

Az Újszövetségben a paráznaság tiltására vonatkozó törvény nem csak magát a tettet tiltja meg, ahogyan ezt Jézus tanította, hanem minden parázna viselkedést, beszédet, gondolatot, vágyat, és mindent, ami erre buzdíthatná az embert. Jézus korában a 7. parancsolat tekintetében változás következett be. Ekkor már csak a nőknél kérték számon a házasságtörést. A paráznaság tényének a megállapításánál az asszony jogi helyzete számított. (Jn 8) Jézus a Hegyi Beszéd törvényt magyarázatában nem csak a már megtörtént tényt érti törvényszegésnek, hanem már a lelkületet is, a kívánságot. Pál szerint azért számít súlyos bűnnek, mert az ember vétkezik a tulajdon teste ellen (1Kor 6,18) A házasságban Krisztusnak és az egyháznak a kapcsolata ábrázolódik ki. (Ef 5,21-33) A házasság az Isten és ember közötti szövetség tükröje. Ezért lényeges a kizárólagosság. Egy férfi és egy nő, egy házasság. A keresztyén házasság olyan lelki kapcsolat is, amelyben a házaspár közösen él meg a hitüket. A házasságot az isteni szeretet erőterében kell megélni.

A Heidelbergi Káté 108. kérdés-felelete a házasságot szentnek nevezi, de nem sákramentum. Szent ügy a házasság. A keresztyén ember élete minden területén meg kell, hogy látszódjon az Isten iránti elkötelezettsége. A Biblia tanítása szerint a testi és a lelki paráznaság összefügg. A lelki paráznaság következménye a testi.

A 7. parancsolat betartására már a párválasztáskor kell gondolni. Isten vezetésével kezdeni és vezetése alatt élni a házasságot. A házasságtörés tiltása kizárja a házassági előtti próbaházasságot. A házasság a Biblia tanítása szerint élethosszig tartó testi és lelki közösség.

Dávid és Betsabé története:

Dávid király elérte uralkodásának a csúcspontját, amikor Betsabéval találkozott. Háborúba sem ő ment már, hogy vezesse a hadjáratot, hanem Jóábot, a hadvezérét küldte. Bár tudomást szerzett arról Dávid, hogy Betsabé házasságban, és ismerte jól Dávid Isten törvényét, mégis küldött hozzá követeket. Ekkor tudatosan kezdett el az Isten törvénye ellen vétkezni, miközben korábban annyira ragaszkodott ahhoz, hogy az Isten felkentje ellen nevetkezzon. Betsabé férje jeruzsálemi őslakos volt, hettita. A történetből nem derül ki, hogy Betsabé ellenkezett-e vagy nem. A királyi hatalommal szemben azonban minden ellenállás értelmetlen lett volna. Dávid az egyik bűnt a másikkal tetézte. Hazugsággal folytatta a házasságtörést. Aztán Uriást haza akarta küldeni a feleségéhez, hogy ezt higgye, hogy a gyermek az övé. Uriás azonban ravasz volt, és bizonyára megtudta, hogy mi történt a feleségével. De a ravaszsága okozta végül a halálát. Ekkor határozta el Dávid, hogy a házasságtörés bűnét egy gyilkossággal leplezi el. Ha kiderül a házasságtörés, akkor azért halálbüntetés járt volna. Dávid terve sikerült, meghalt Uriás. Dávid mintegy megölette Betsabé férjét. Amint letelt a gyász ideje, Dávid azonnal Betsabéért küldetett. Gyorsan összeházasodtak, így a gyermek már házasságból született. A Biblia leírja, hogy bár formailag Dávid igyekezett megfelelni az előírásoknak, mégsem Isten akarata szerint cselekedett. Dávid egyrészt elvette más tulajdonát, másrészt valóban nem gondolt tettei következményeire. Csak önmaga megmentésével volt elfoglalva. Így a házasságtörés bűne miatt sokan megbűnhődtek:

- Uriás: meghalt;
- Betsabé: nem tudjuk, hogy mennyire szerette a férjét, de elveszítette, gyászolta; meghalt az első gyermeke;
- gyermek: akinek apja bűne miatt kellett meghalnia;
- szolgák, akiket Dávid a háborúba küldött, hogy együtt haljanak meg Uriással az élvonalban;
- névtelenek, akik Uriást szerették;

Végül maga Dávid is megbűnhődött a vétkéért, mert meghalt a gyermeke, és később Isten nem engedte meg neki, hogy megépítse a templomot.

Dávid mégis megmaradhatott Isten felkentjeként a királyi székben. Ennek oka az, hogy bűnbánatot tartott. Isten rámutatott Dávid bűnére Nátán próféta segítségével, amit Dávid elfogadott, és megbánt. Ezt a bűnbánatot böjttel fejezi ki. A körülmények leírásából kiderül, hogy Dávid valóban bánta a tettet. Földön feküdt, nem evett. Végül Betsabé és Dávid gyermeke lesz a királyi trón törvényes örököse.

8. PARANCSOLAT-

(2Kir 5,19-27)

TEOLÓGIAI ALAPVETÉS

(Felhasznált irodalom: Dr. Szűcs Ferenc: Teológiai etika, Budapest, 1993; Dr. Török István: Dogmatika; Dr. J. Douma: A Tízparancsolat; Fekete Károly: A Heidelbergi Káté Magyarázata, Budapest, 2013; Magyarázatos Biblia; Jan Milic Lochman: A szabadság útjelzői, 1993, Budapest)

8. parancsolat:

A lopás tilalmára vonatkozó parancsolat eredeti jelentése szerint az emberrablás a tilos, illetve az izráeli ember rabszolgává tétele. Az izráeli törvények csak az adórszolgátságot engedélyezték. Rabszolga csak idegen népből való ember lehetett. Az emberi életet nem

szabad sem számításból, sem kényszerűségből nem szabad eszközül használni valamilyen cél érdekében, mert a legjobb cél is így értelmét veszíti. Ez a törvény védi az ember személyes szabadságát.

Függetlenül attól, hogy a törvény eredetileg az emberrablásra vonatkozott **értelmezhetjük mindenféle lopás tiltásaként** ezt a törvényt. Mint minden parancsolatnak, ennek is van önmagán túl mutató értelme. A lopás nem csak azért bűn, mert az egyik ember elveszi a másik ember tulajdonát jogtalanul. Hanem azért is bűn minden lopás, mert minden Istené, és aki lop, az tulajdonképpen Istent lopja meg.

Isten valamennyi teremtményével szemben az ember az egyetlen, amelynek szüksége van tulajdonra. Nem a tulajdon maga az, ami Isten és ember közé állhat, hanem a tulajdonhoz való viszony. Ebből a szempontból mindegy, hogy valaki sok vagy kevés tulajdonnal rendelkezik, ha nem tudja Isten ajándékának és tulajdonának tekinteni a vagyonát.

A Heidelbergi Káté magyarázata szerint a lopás tiltása vonatkozik mindenre, ami nem a mienk, hanem a felebarát tulajdona. Kiemeli a káté a kereskedelmi lopásokat, ami a csalásra vonatkozik. Ezeket a lopásokat hazugsággal elkövetett lopásnak lehet nevezni. A másik ember pénzét csalja ki valaki. A káté lopásnak nevezi a saját tulajdonban lévő tárgyakkal szembeni visszaélést is. Két végletet nevez meg: a fővénységet és a tékozlást. Mindkettőben visszatükröződik a tulajdonnal szembeni rossz viszonyulás: a túlzott kötődés.

Vannak olyan lopások is, amelyek nem tárgyakra vonatkoznak. Mégis sorolhatjuk a lopások körébe: az Istentől kapott tántumok elpazarolása, az alkalmak, lehetőségek ki nem használása.

Ha a törvényt a pozitív értelmében szeretnénk megfogalmazni, akkor ebben a parancsolatban Isten a felebarát javának az elősegítésére hívja fel a figyelmet. A mások megrövidítése helyett az adásra helyezi a hangsúlyt. A másoknak való károkozás helyett a javára cselekedni. A mások jól-létének az elősegítésére buzdít. A tulajdonhoz való helyes viszonyulásról Pál fogalmazta meg a legszebben:

„Tudok szűkölködni és tudok bővölködni is, egészen be vagyok avatva mindenbe, jóllakásba és éhezésbe, a bővölködéské és a nélkülözésbe egyaránt.” (Filippi 4,12)

Géházi kapzsisága:

Elizeus prófétának volt a szolgája. Az ő története egy tipikus példa arra, hogy valaki hazugsággal, csúsztatásokkal akar anyagi előnyökhöz jutni.

Géházi viselkedése azért volt különösen is romboló, mert Elizeus szándékosan azért nem fogadott el semmiféle honoráriumot a gyógyításért cserébe, hogy világos legyen Naámán számára, hogy Isten kezében vagy a gyógyítás hatalma, és csak a hála legyen az egyetlen lehetőség arra, hogy kifejezze a gyógyulás feletti örömét Istennek.

Hazugsággal szeretett volna Géházi valamit megszerezni abból a rengeteg ajándékból, amit Naámán kész lett volna Elizeusnak ajándékozni. Már az is furcsa, hogy Géházi nem ért egyet Elizeus döntésével, és felülbírálja azt. Miután hazudott Naámánnak, bajba került, mert kapott kíséretet maga mellé. De nem szerette volna, ha Elizeus észreveszi, tehát pontosan tudta, hogy amit tesz, az mennyire helytelen. Ezért a csalással, hazugsággal megszerzett javakat elrejtette Elizeus elől. Majd mintha semmi sem történt volna, visszament Elizeushoz és hazudott neki. Elizeus mindent tudott, és végül a hazugsággal Géházi magára és családjára szörnyű büntetést hozott. Géházi halálos betegséget kapott. A látszólag kis bűnnek szörnyű következményei lettek. És a büntetést nem csak Géházinak kellett elhordoznia, hanem a családjának is.

9. PARANCSOLAT

(Jn 11,45-57; Mk 14,56-64)

TEOLÓGIAI ALAPVETÉS

(*Felhasznált irodalom:* Dr. Szűcs Ferenc: Teológiai etika, Budapest, 1993; Dr. Török István: Dogmatika; Dr. J. Douma: A Tízparancsolat; Fekete Károly: A Heidelbergi Káté Magyarázata, Budapest, 2013; Magyarázatos Biblia; Jan Milic Lochman: A szabadság útjelzői, 1993, Budapest)

9. parancsolat:

Ez a parancsolat az igazságszolgáltatásra vonatkozik. Az eredeti szöveg szó szerint hamis tanúról beszél. Ettől függetlenül ezt a parancsolat minden bíróságon kívüli hamis tanúskodást megtilt. Izraelben a joggyakorlat az volt, hogy a peres, vitás ügyekben a vének tanácsa döntött (Ruth 4,1) Ügyvédek nem voltak, és minden attól függött, hogy a tanúk mit vallottak. Ezért volt nagyon fontos, hogy senki se hazudjon a vallomások során. Olvasunk a Bibliában olyan esetről, amikor a hamis tanúknak hittek, és így vették el Nábót életét (1Kir 21,13) Két vagy három tanú egybehangzó vallomása elegendő volt ahhoz, hogy valakire halálos ítéletet mondjanak ki. Így a tanúknak élet és halál tekintetében nagy szerepe volt. Ezért érthető, ha a Tízparancsolatban egy külön törvény foglalkozik ezzel. Ha a hamis tanú vádlóként lép fel a felebarátja ellen, akit elítélnek, akkor haláláért ő lesz a felelős, és ha kiderül a hamis tanúzás, akkor őt is felelősségre vonják. Ha valakire halálos ítéletet mondtak ki, akkor a vádló tanúknak kellett az első követ dobni (5Móz 17,7) Ha valakiről kiderült, hogy hamisan tanúskodott, akkor ugyanazt a büntetés kaptá, mint amit kapott volna a vádlott. A törvény a jogos igazságszolgáltatás elvére épül. Senkit sem szabad jogtalanul társadalmi helyzete miatt az igazságszolgáltatásban hátrányban részesíteni. Izraelben a jogszolgáltatás nem elzárt helyen, bíróságokon történt, hanem ott, ahol az emberek laktak, a városkapuban.

A kilencedik parancsolat az emberek tisztességét és a jó híret védi. A felebarát jó híret azzal is lehet rontani, hogy valakiről pletykálnak. Ebben ugyan lehet igazság, de a szándék miatt, túlozva igazságtalan. Ha valakiről megtudunk valamit, nem feltétlenül szükséges azonnal a mások tudomására hozni. Különbség van a között, hogy tudunk a bűnről vagy beszélünk a bűnről. Ez a törvény nem csak a pletykától, hanem a könnyelmű ítéletalkotástól is óv. Jézus ezért mondja a Hegyi Beszédben, hogy ne ítéljetek, hogy ne ítéltessetek. A hazugság legmélyebb pontja a rágalmozás, a szándékos és nyilvános hazugság. Ennek a törvénynek az alkalmazásához tartozik a szavak kiforgatása is. Ez a parancsolat a felebaráttra vonatkozik. Ez az a parancsolat, amely először említi a felebarátot. A többi parancsolat a közelebbi kapcsolati körbe tartozókat említi. Izraelben felebarátnak a honfitárs számított.

Háromféle kategóriába szokták a hazugságot csoportosítani. Káros, tréfás és kegyes hazugságról szoktak beszélni. Káros hazugságnak azt lehet nevezni, amellyel kárt okozunk a felebarátunk Tréfás hazugság az, amelyből kiderül, hogy hazugság, és a többiek szórakoztatására szolgál. Kegyes hazugság az, amelyet általában szükségből történő hazugságnak neveznek, mert ezzel valakinek az életét mentik meg.

A kilencedik parancsolat az igazság szeretetét hirdeti. A titoktartás sok hivatásnál olyan követelmény, amely nem jelenti a 9. parancsolat megszegését. Az újszövetségi gondolkodás szerint azzal kell megbeszélni a tudomásunkra jutott bűnt, hogy magával az érintettel beszéljük meg először, és nem másokkal. Ha ez nem hat, akkor lehet másokat is bevonni. A kilencedik parancsolat a felebarátért való kiállásra buzdít. Akkor leszünk igaz tanúk, ha szavainkkal felebarátainkat segítjük. A keresztyén ember számára nem jöhet szóba a hamis tanúzás.

A Nagytanács elhatározza Jézus halálát: (Jn 11,45-57 és Mk 14,56-64)

Márk 14,56-64:

Jézus perében találkozunk a kilencedik parancsolat elleni vétkezéssel. Az ítélethez szükséges két-három tanú helyett azt olvassuk, hogy a tanúvallomások két körben történtek Először „sokan tettek ellene hamis tanúbizonytságot”(Mk 14,56) Azonban nagyon hamar kiderült, hogy ezek a tanúk hamis tanúk, mert a vallomások nem egyeztek. Ekkor lecsökkentették a tanúk számát, és már csak néhányan (Mk 14,57) vallottak, de ekkor sem egyezett a vallomás. Mivel ezek a vallomások nem egyeztek, a főpap Jézustól próbált vallomást kicsikarni. Miután Jézus egy prófeciát mondott el magáról, ami a főpap szerint Istenkáromlás, ezért úgy döntött, hogy nincsen szükség a tanúkra, hiszen Jézus maga lett a tanú maga ellen. A történetből kiderül a preconcepció. A Nagytanács mindenképpen el akarta ítélni Jézust. A hamis tanúk például nem részesültek semmiféle büntetésben, ahogyan azt egyébként meg kellett volna tenni. A főpap kérdése arra vonatkozott, hogy Jézus magát Messiásnak tartja-e. Az önmagában még nem számított halálos bűnnek, hogy valaki messiási igénnyel lép fel. A tanácsa tagjai számára azonban Jézus szavai istenkáromlásnak hatottak. Jézus vállalja azt, hogy Ő a Messiás, magát Emberfiának nevezve. Végül egyhangúan elítélték a hamis tanúk nélkül is. Az istenkáromlás büntetési tétele: halál. (3Mózes 24,16) Így nem volt már szükség a megbeszélte hazugságokra. Jézust, mint prófétát kigúnyolják, megalázzák.

Jn 11,45-57:

A nagytanács félt attól, hogy az a mozgalom, amit elindított Jézus, végül politikai színezetet kap, és a rómaiak elleni lázadásnak lesz a kiobbantója. Ezt nem szerették volna. A nagytanács szemében ez a mozgalom akkor kezdődött, amikor Jézus feltámasztotta Lázárt. Félelmükben ezért megegyeztek abban, hogy megölik Jézust. Már csak a módot és az eszközt kellett hozzá megtalálni. Kajafás szerepe nagyon érdekes ebben a történetben. János evangéliuma prófétai tettek nevezi azt, hogy Jézus haláláról beszél. De emellett azt mondja, hogy jobb, ha egy ember hal meg, mintha az egész nép elveszen. Ez a prófécia volt a nagytanács gyilkossági szándékának az elvi kiindulópontja.

10. PARANC SOLAT- NÁBÓT SZÓLÓJE

(1Kir 21)

TEOLÓGIAI ALAPVETÉS

(*Felhasznált irodalom:* Dr. Szűcs Ferenc: Teológiai etika, Budapest, 1993; Dr. Török István: Dogmatika; Dr. J. Douma: A Tízparancsolat; Fekete Károly: A Heidelbergi Káté Magyarázata, Budapest, 2013; Magyarázatos Biblia; Jan Milic Lochman: A szabadság útjelzői, 1993, Budapest)

10. parancsolat:

A 10. parancsolat tiltása szoros összefüggésben van a „Ne lopj!” parancsolattal. Mivel minden tett alapja a szándék, a vágy és a kívánság, Jézus tanításában a szándék már ugyanolyan elbírálás alá kerül, mint maga a tett. A 8. parancsolat és a 10. parancsolat ezért szoros összefüggésben állnak egymással. A másik ember tulajdonára való vágyakozás jelenti a konkrétan elkövetett lopás alapját. Ha a korábbi parancsolatok jelentésében benne van már nem csak a tett, hanem a vágy tiltása is, akkor vajon miért volt szükséges egy külön törvényt alkotni erről?

Kálvin tanítása szerint különbséget kell tenni a vágy és a terv között. A vágyból lehet terv és a tervből tett. Ha a kívánság belül marad, rövid ideig tart, az ember nem foglalkozik vele,

nem őrzi a gondolataiban nap, mint nap, akkor az elhal. **A kívánságban vannak fokozatok.** A kívánság lehet lassan jelentkező, de lehet hirtelen feltörő és elsöprő is. A kívánságokat meg lehet vizsgálni, hogy vajon jó vagy bűnös kívánság-e. Amennyiben bűnös, akkor nem kell dédelgetni. De amikor az ember az akaratával egy lépéssel tovább megy, akkor a vágyból terv születik, ami a tett előszobája. A tervből megszületik a tett. Kálvin szerint a 10. parancsolat a vágy születése ellen szól, ami a szívben van és ott is marad. Ez az, amit egyetlen bíróság sem tud bizonyítani, hanem csak Isten előtt nyilvános. Ő ismeri a szív legelrejtettebb titkait. És ez a parancsolat azt mondja ki, hogy Isten megvizsgálja a vágyakat is. A parancsolatban szereplő „kívánni” szó jelentését pontosabban visszaadhatjuk, ha törekvések fordítjuk. Ne törekedjünk mások tulajdonának a megszerzésére. Ne mesterkedjünk soha a mások jogos tulajdonának a megkaparintására.

A 10. parancsolat az élet nagyon sok területét érinti. Nem a tulajdonlást tiltja meg a törvény, hanem a jogtalan bírvágyat, a túlzott bírvágyat, a kapzsiságot is. Az Isten előtt nem kedves vágyakozás jelentkezett már a bűnesetnél is. Az ember olyannak a megszerzésére kezdett el vágyakozni, amiről Isten világosan elmondta, hogy ez tilos. Ez a vágyakozás tettben meg is jelent, és súlyos következménye lett. Ha szeretnénk megfogalmazni ezt a parancsolatot az Isten gondviselésébe vetett bizalom oldaláról, akkor azt mondhatjuk, hogy arról szól a 10. parancsolat, hogy az embernek nincsen szüksége arra, hogy vágyakozzon arra, ami a másé, akár tárgyra, akár családra, mert Isten megadja mindenkinek a sajátját, mindenkinek ad eleget.

A 10. parancsolat nem tilt mindenféle kívánságot, vágyat. Csak rákérdez a birtoklási vágyunk mértéjére. Az Istenben hívó embernek nem kell mindenféle vágyakozástól megszabadulnia, ez a törvény nem erről szól, és ha a Bibliát nézzük teljes összefüggésében, ott sem ezt a tanítást találjuk. Hiszen vannak olyan vágyak, amelyek igenis az Isten kedves szerint való vágyak. Ezeket nem tiltja meg a Szentírás. (42. Zs.)

Jézus Krisztus önmaga megüresítésével jött a földre (Fil 2), és ez azt is jelentette, hogy az akaratát, vágyait az Atya kezébe helyezve lemondott az akaratáról. Semmit sem kívánt, amit nem az Atya kezéből fogadhat. Ebben is követni kell a keresztyén embernek Jézust. Nem önmaga vágyainak él, hanem Isten akaratának. Megelégszik azzal, amit kap. Elég az, amit tisztességes és becsületes úton megszerzett az ember. Jézus világosan tanít arról, hogy minden gonosz gondolat a szívből származik. (Mt 15,19)

Nábót szőlője (1Kir 21.)

Ez a történet nagyon jól mutatja, hogy mit jelenthet, ha valaki megkíván valamit, ami nem az övé, jogosan nem szerezheti meg, de tovább nő benne a kívánság, és azután bűnre viszi őt. Aháb királynak megtetszik egy telek a palotája mellett. Úgy véli, jó lenne, ha övé lehetne. A szőlőskert tulajdonosának felajánl egy cserét vagy egy megfelelő ellenértéket a földterületért. Ebben a történetben ráadásul maga a vágy is olyan, amit már csírájában el kellett volna Ahábnak fojtani. Aháb helyzeti előnyben volt, hiszen ő a gazdag király. És neki a királyi tekintélyét nem lett volna szabad kihasználni, amikor ez a gondolat benne megszületett. Hasonló helyzet volt Dávid és Betsabé történetében is. Nábót azonban elutasítja az ajánlatot. De nem is tehet mást, minthogy elutasítja ezt az ajánlatot. A telek a családi örökséghez tartozik, ami a törvények szerint elidegeníthetetlen. Ezt a jogot a királynak is figyelembe kellett venni. Az igazi gond ezután kezdődött, amikor a király nem tudta a birtoklási vágyát kielégíteni. A vágy továbbra is megmaradt, erről nem tudott lemondani. Csalódását elég gyermeki módon fejezte ki. A beteljesületlen kívánságra passzív haraggal reagált. A házastársa, Jezabel föníciai (1Kir 16,31) lévén nem tisztelte a törvényeket, és férje kívánságának jogszerűségével a legkevésbé sem törődött. Kezébe vette az ügyet. Aháb nem

hivatkozik a törvényre, hanem fontosabbá válik számára a saját kívánsága, mint az ország törvényei, amelyeknek ő volna a leginkább a hivatalos képviselője. Jezábel olyan tervet eszel ki, amely a Tízparancsolat több pontja ellen is vét. El akarta venni Nábót életét, és hamis tanúzással szándékozta a halálos ítéletet meghozatni. Ráadásul nem csak egy egyszerű hamis tanúzásról volt szó, hanem egy színjátékkal egybekötött eseményről. Istent is belekeverték. Hamisan kellett bűnt tartani. Megvádolták a 2. parancsolat megszegésével. Ennek a büntetési tétele: a halálos ítélet. És Jezábel révén elvették Nábót életét, hogy megszerezzék Nábót szőlőjét. A földterület iránti vágy egy ember életébe került. A Nábót szőlőjéről szóló történet megmutatja, hogy mekkora lavinát tud elindítani maga után, ha egy Istennek nem tetsző vágnak megengedik, hogy terv és tett legyen a végeredménye. A bűnt gyakorlatát kihasználták a saját hasznukra, és nem a bűnt eredeti célja és értelme szerint gyakorolták. Hazugságra, hamis tanúskodásra bírtak rá emberek. A népet félrevezették.

Akik áldozatul estek Aháb vágyának:

- Nábót: elveszítette az életét,
- Aháb: férfi utódaira Isten ítélete várt,
- Jezábel: csúfos halál várt rá.

Ez a történet bemutatja, hogy mennyire fontos az, hogy a vágyat a kezdetektől fogva Isten mércéjével mérjük, és ne engedjük, hogy belőle akkor is tett legyen, ha az Isten törvényével nem egyezik.

Módszertani javaslatok

- Az egyes parancsolatok feldolgozása csoportfüggő. Az egység elején adjunk teret, időt annak, hogy a Tízparancsolathoz való viszonya tisztázódhasson a tanulóknak. Ha fel tudják tenni már az elején esetleges kérdéseiket, az sokat segíthet a későbbi megértésben és a munkában.
- A parancsolatok eredeti értelme mellett az aktuális értelmezésükre és problémafelvetéseiket is vállaljuk fel, engedjük, hogy a tanulók maguk próbálkozzanak a helyes értelmezésekkel (ne adjuk túl hamar a szájukba a szerintünk helyes válaszokat)!
- Játékok, amik segíthetik az egyes parancsolatok elmélyítését:

1. KÉZENFOGVA VEZETÉS

Isten és más istenek (1-2. parancsolat)

Szükséges eszközök: Szembekötő kendő

Időigény: 10 perc

Teológiai kapcsolódás:

Az Istennel való kapcsolat egyik legfontosabb jellemzője, hogy Isten vezet, Ő mondja meg, hogy mi a helyes és mi nem. A bálványoktól is azt várja az ember, hogy tanácsot adjanak, útmutatást, hogy mit tegyen az ember, mit válasszon.

Játék menete:

Diákok párokat alkotnak. Egyikük szemét bekötjük. A teremben biztonságos terepen a látó vezeti a bekötött szeműt. Szavával irányítja. Majd párcsere.

Játékban rejlő lehetőségek:

Megtapasztalhatják a diákok, hogy mit jelent szó szerint követni valakit. Mit jelent úgy menni, hogy nem ismerik az utat, de valaki vezet, akiben meg lehet bízni.

Megbeszélés:

1. Milyen módszerrel vezettetek? Mi nehezítette meg a vezetést? Mi könnyítette meg a vezetést? Hogyan oldottátok meg a feladatot? Rá tudtál hagyatkozni a vezetésre?
2. Milyen érzés volt bekötött szemmel menni egy hang vezetésére? Milyen érzés volt ráhagyatkozni valakire? Mi volt ebből a játékból a legfontosabb?
3. Mit tanultál ebből a játékból a bizalomról? Meg szoktál-e bízni másokban? Tudsz bízni másokban? Mit tanít ez a játék Isten vezetéséről? Szoktál-e ráhagyatkozni másokra?

2. SZABADULJUNK KI!

Isten és más istenek (1-2. parancsolat)

Szükséges eszközök: 1 db strandlabda (biztonságos helyszín, kényelmes ruházat)

Teológiai kapcsolódás:

A bálványok az embert függésben tartják, egyfajta rabságban. Isten, akinek az egyik legfontosabb tulajdonsága, hogy Szabadító, meg tud szabadítani ebből a rabságból.

Isten népe az egyiptomi kivonulás során eljutott a Vörös-tengerig. Előttük volt a tenger, mögöttük az üldöző katonák. Ekkor szabadult meg a nép Isten csodája révén.

Ismerkedés a játékkal:

1. Feldobunk egy strandlabdát, és elmondjuk, hogy igyekezzenek minél tovább a levegőben tartani. Egymás után kétszer nem érhet hozzá senki. Megkérünk valakit, hogy számolja meg, hogy hányszor ér a csapat a labdához. (Játékvezető eközben méri az időt titokban.)
2. Most úgy kell a levegőben tartani, hogy a kihívást növeljük. Megmondjuk, hogy hányszor kell a labdához érni. (Időt mérni.)
3. A kihívást tovább növeljük. A magasabb mért időhöz adunk még pár másodpercet. (kihívási idő). Ha a csoport képességei megengedik, a mozgásterületet is lehet csökkenteni. Ki lehet jelölni kötéllel vagy szalaggal a területet. Hívjuk fel a figyelmet a biztonságra!

Kerettörténet:

Képzett katonák vagytok. Egy bevetés során sajnos beszakadtatok egy titkos üregbe. Nagyon mély az üreg, magatoktól nem tudtok kijönni. Már útban van a segítség, csak hogy van egy kis gond. Az ellenség észrevette, hogy ott vagytok, ezért egy különleges bombát készül ledobni rátok. A bomba akkor robban fel, ha leesik az földre. A segítség már útban van. Nektek az a dolgotok, hogy addig, amíg nem érkezik meg a segítség, addig kitartsatok. Addig kell a

bombát a levegőben tartani. Egymás után most sem érhet hozzá ugyanaz az ember, mert a bomba azt két másodpercnek érzékeli.

Lehetősége van a csapatnak arra, hogy stratégiát dolgozzon ki addig, amíg le nem dobják a bombát 3 perc múlva. Vigyázzatok, mert a szabadulás csak akkor lehetséges, ha a bomba nem robban fel.

Játékban rejlő lehetőségek:

Előfordulhat, hogy a bomba felrobban, és ezt frusztrálja a csapatot, bűnbakot keresnek, egymást hibáztatják. Ezt is fel lehet használni a tanulás céljára. Azonban lehetőséget is adhatunk arra, hogy megismételjék a játékot még egyszer.

Az együttműködést, megbeszélést, újratervezést is gyakorolhatják a diákok..

Megbeszélés:

1. Milyen módszerrel tudtátok a bombát hatástalanítani? Milyen szereped volt? Mit gondoltál, hogy ki tudtok-e szabadulni? Min múlt a siker? Min múlt a sikertelenség? (ha felrobbant a bomba)
2. Milyen érzés volt, hogy fogságba estetek? Milyen érzés volt, amikor kiszabadultatok a csapdából?
3. Mit tanít ez a játék neked a bálványimádásról? Van-e valami, amivel kapcsolatban hasonló élményed volt, van, mint a szakadékba esésnél? Milyen szerepet adsz Istennek az ilyen helyzetben? Mit tehet Isten ilyenkor szerinted?

3. SZOBOR

Tiszteld...!

A tisztelet és a szeretet fogalmát szoborban lehet ábrázolni. Két szobrot kellene alkotni két-két diákból. Az egyiknek az a címe, hogy *Szeretet*, a másikkal, hogy *Tisztelet*.

A szeretet közel van, és szoros (átölelés), a tisztelet mer egy kicsit távolabb lenni, és a másikat a maga valójában szemlélni (kézfogás), nemcsak érezni. A két kép alapján elég jól különbséget lehet tenni a kettő jellege között.

4. PÓKHÁLÓ

Szülők és felsőbbtség (5. parancsolat)

Szükséges eszközök: spárga, megfelelő helyszín

Előkészület:

Előkészítjük a helyszínt. Két fa közé madzagot kötözünk pókhálószerűen. (Teremben is lehet játszani, ha van megfelelő rögzítési lehetőség.) Körülbelül fél méteres magasságtól fejmagasságig készítjük elő a pókhálót. Ezt úgy tehetjük meg, hogy kifeszített hálószerűséget készítünk. A rések akkorak legyenek, hogy egy ember keresztülférjen rajta. Több rés legyen, mint gyerek.

Megjegyzés:

Ezt a játékot úgy lehet játszani, hogy a magasabban lévő réseken egymást segítik, emelik t a játékosok. Ezt nem kell elmondani előre, hadd jöjjenek rá maguktól.

Játék menete:

A csoport álljon a pókháló egyik oldalára. A feladat, hogy mindenki jusson át úgy a másik oldalra, hogy minden nem szabad hozzáérni a háléhoz, és minden egyes rést csak egyszer szabad felhasználni. Amennyiben valaki hozzáér a háléhoz, akkor előlről kezdődik a játék. A feladat megoldását nyomon lehet követni, ha egy öntapadós papírral, madzaggal vagy csipesszel jelezzük, hogy melyik rést használták már fel a játékosok. Hívjuk fel a figyelmet arra, hogy mindenki nagyon vigyázzon a saját és mások testi épségére. Lehetőséget adhatunk arra, hogy a játékosok megbeszéljék a stratégiát.

Teológiai kapcsolódás:

A családi életben is nehézségeket, akadályokat kell gyakran leküzdeni. Van egy közös cél. És ezt akkor lehet elérni, ha minden családtag a maga képességei és adottságai szerint végzik a feladatát. A családban mindenkinek van feladata. Egymás segíteni, támogatni kell. Amikor valaki hibázik, akkor azt a család szeretettel el tudja viselni, igyekszik támogatni a hibázót.

Megbeszélés:

1. Milyen módszerrel sikerült megoldani a feladatot? Volt-e valaki, aki kezébe vette az irányítást? Mi történt, amikor valaki hibázott? Hogyan kezelte a csoport a hibákat? Meghallgattak-e a többiek?
2. Milyen érzést váltott ki belőled, amikor valaki miatt újra kellett kezdeni a feladatot? Mit éreztél, amikor te hibáztál?
3. Mit tanultál ebből a játékból az emberi kapcsolatokról? Mit tanultál a családról?

Ha a családra gondoltok, akkor mit jelképez nektek:

- a pókhálón való átjutás
- megbeszélés
- egymás segítése.

Mit jelent a családban a támogatás?

Hogyan lehet egy családban a nehézségekkel és a problémákkal megküzdeni?

5. FIÚK-LÁNYOK**Kapcsolati és szexualitika (7. parancsolat)**

Javasolt csoportlétszám: 16 fő fölött

Szükséges eszközök: öntapadós jegyzetlapok, íróeszköz

Játék menete:

Párokat alkotunk. Minden párban csak fiúk vagy csak lányok legyenek. Páratlan szám esetében háromfős csoport legyen.

I. Kör:

1. A párok fejezzék be a következő mondatot:

Azért örülök, hogy lánynak/fiúnak születtem, mert...

Írjanak le három megállapítást.

2. Két pár alkosson egy nagyobb csoportot. Olyanok, akik hasonló gondolatokat írtak. A négyfős csapatok egyezzenek meg, hogy melyik az a három érv, amiben mindenki egyet tud érteni a már lejegyzetelt érvekből. Egy újabb lapra írják fel ezeket a megállapításokat.

3. Két négyfős csapat alkosson egy nyolcfőset. Ugyanígy, mint az előzőekben, keressék meg azt a három megállapítást, amiben mindannyian egyet tudnak érteni.

II. Kör:

Ez a feladat annyiban különbözik az előzőtől, hogy a fiúk a lányokról, a lányok pedig a fiúkról gyűjtsenek megállapításokat.

Megbeszélés:

1. Vélemények felolvasása és ütköztetése. (Táblára vagy nagy csomagolópapírra felírhatják.)

2. Mi az, amivel egyet értenek a lányok? Mivel értenek egyet a fiúk?

3. Van-e valami, amit a fiúkról, lányokról megtanultatok a játék során:

9. Az összefoglaló, számon kérő egységben érdemes felidézni azt az utat, amelyen idáig jártunk a csoporttal. Érdemes időt szánni, hogy ki-ki visszajelezze, mi fogta meg leginkább az elmúlt hetek óráin, mi az, ami még kérdés benne, amit tovább visz, ami feloldatlan maradt a számára.

Az összefoglalás során a hagyományos módszerekkel a tárgyi tudást, fogalmakat, kifejezéseket is sorra vehetjük, és jelezhetjük, hogy lesz egy tárgyi tudást mérő teszt is. Emellett célszerű egy olyan prezentáció elkészítésére bátorítani a tanulókat, amiben azt a témát dolgozzák fel, ami leginkább foglalkoztatta őket. Lehet azt a bizonyos utat is megjeleníteni, amit végigjártak a modul során. Bátorítani kell őket, hogy legyenek kreatívak! Aki informatikai téren nem érzi elég ügyesnek magát, írhat verset, rövid esszét is a témában.

4. A modul lezárásához témazáró javaslat vagy minta.

A modul zárásaként a modul leírásban teszt és gyakorlati munka szerepel. A gyakorlati munka, a prezentációkészítés azért fontos, mert az egész modul során olyan munkaformákat vettünk igénybe, amelyek a kreativitás fejlesztését célozták.

A modul fogalmait, elméleti ismeretanyagát is úgy tartom célszerűnek számon kérni, hogy írassunk esszét, érvelést a diákokkal egy-egy kiadott témáról. Az értékelési szempontok között vegyük figyelembe, hogy mennyire használja jól a fogalmakat, és mennyire érti az etikai összefüggéseket. Az árnyaltság, a problémaérzékenység és a református keresztyén etikai álláspont megfogalmazása különösen is fontos az esszéekben.

Ötletek a teszthez, írásbeli számonkéréshez:

1. A modul fogalmainak ismeretét kérjük számon.
2. Válogassunk azokból az Igéből, melyek kapcsolódtak az egyes témákhoz. A tanulók írjanak pár kapcsoló pontot: hol és hogyan kapcsolódik ez a modul témájához?
3. Készítsünk etikai helyzeteket, ahol különböző kérdések kerülnek elő a tanultakból. A tanulók azonosítsák be, melyik helyzetről is van szó?

Exkurzus

(különösen a lelkiismeret témához)

Kálvin János: Institutio (337-344. p.)

HATODIK

FEJEZET.

A keresztyén szabadságról, az egyházi hatalomról és az állami kormányzásról.

(részlet)

Most már tárgyalnunk kell a keresztyén szabadságról, amelynek kifejtését semmiképpen sem szabad mellőznie annak, akinek az a feladata (célja), hogy az evangéliumi tudomány egész tartalmát rövid foglatban előadja. Mert ez rendkívül szükséges dolog; mégpedig azért, mert ennek ismerete nélkül a lelkiismeret szinte semmihez sem mer kételkedés nélkül fogni; sok dologban habozik és visszariad; mindig ingadozik és remeg. Röviden ugyan már fennebb érintettük, de részletesebb tárgyalását ide halasztottuk. Mert mihelyt csak valami említés történik a keresztyén szabadságról, legott vagy a szenvedélyek jönnek forrongásba, vagy

balgatag indulatok kelnek fel, hogyha az ember az eféle könnyelmű gondolatoknak idejében útját nem vágja, amelyek különben a legjobb dolgokat is a leggonoszabbul megrontják.

Mert e szabadságnak köpenyege alatt némelyek levetkőznek minden Isten iránti engedelmességet, és zabolátlan szabadosságra ragadtatják magukat; mások pedig elégedetlenkednek, mert azt gondolják, hogy ekként megszűnik minden mértéktartás, rend és a dolgok ésszerű megválasztása. Mit tegyünk itt, ilyen szorongató helyzetben? Vajon búcsút mondjunk-e a keresztyén szabadságnak, hogy az ilyen veszedelmeknek útját vágjuk? Ámde – amint mondatott –, sem a Krisztust, sem az evangélium igazságát nem lehet másként helyesen megismerni, csak úgy, hogyha ezt megtartjuk. Arra kell azért inkább törekedni, hogy a tudománynak ezen annyira szükséges része ne mellőztessék, s mégis e közben eleje vétessék azoknak a képtelen ellenvetéseknek, amelyek ebből származni szoktak.

A keresztyén szabadság – legalább amint én ítélem – három alkotó részből áll. Az első: hogy a hívőknek lelkiismerete, midőn az ő Isten előtt való megigazulásuknak alapját képező bizodalmat keresi, magát a törvény fölé helyezze, annak fölébe emelkedjék, és a törvény igazságát merőben elfeledje. Mert miután a törvény – amint már egyebütt kimutattam, – senkit meg nem igazít; és így vagy a megigazulás minden reményétől elzárattunk, vagy fel kell alóla oldatnunk. Éspedig úgy, hogy egyáltalán semmi tekintettel ne legyünk a cselekedetekre. Mert, aki úgy gondolkozik, hogy bár valamilyen cselekedettel neki is járulnia kell a megigazulás megszerzéséhez: az e hozzájárulásnak sem mértékét, sem határát nem lesz képes megállapítani, hanem az egész törvénynek adósává tette magát. Amidőn tehát a megigazulás forog szóban, a törvényről még csak említést sem téve és a cselekedeteknek minden gondolatját félretéve, egyedül az Isten irgalmát kell megragadni és szemeinket magunktól elfordítva, egyedül a Krisztusra kell nézni. Mert nem az itt a kérdés, hogy mi módon vagyunk igazak; hanem hogy mint nem igazak és méltatlanok mimódon tartatunk igazaknak. Ami felől, hogyha a lelkiismeret valami bizonyosságot akar szerezni, a törvénynek semmi helyet sem kell engednie. De ebből, helyesen, nem következtetheti senki, hogy a törvény fölösleges a hívőkre nézve; mert azért nem szűnik meg őket tanítani és buzdítani és a jóra ösztökélni, habár az Isten ítélőszéke előtt az ő lelkiismeretükben semmi helye sincs. Mert valamint egymástól nagyon különbözik ez a kettő: azonképpen nekünk is őszintén és lelkiismeretesen kell azokat megkülönböztetnünk. A keresztyének egész életének mintegy a kegyességről való elmélkedésnek kell lennie, mivel a megszentelődésre hívtak el. (1) Ebben van a törvény feladata, hogy őket az ő hivatásukra figyelmeztetve, a szentség és feddhetetlenség gyakorlására ösztönözze. De ha a lelkiismeret amiatt nyughatatlankodik, hogy miképpen tegye Istent maga iránt kegyelmessé, s ha ítéletre hívja, mit kelljen felelnie és micsoda bizodalomra kell támaszkodnia: akkor nem azzal kell számot vetni, hogy mit kíván a törvény, hanem megigazulásul a Krisztust kell odaállítani, aki a törvénynek minden tökéletességét felülmúlja.

A galáciabeliekhez írott levélnek csaknem egész tartalma e sarktétel körül forog. Mert hogy felületes magyarázók azok, akik azt tanítják, hogy abban Pál csak a ceremóniáktól való szabadságért küzd: meg lehet ítélni a bizonyítékok gyanánt szolgáló helyekből. Amilyenek a következők: Krisztus átokká lett értünk, hogy minket a törvény átkától megváltson; máshelyt: a szabadságban, mellyel Krisztus minket szabadokká tett, álljatok meg, és ne adjátok magatokat ismét a szolgaságnak igájába. Íme én, Pál mondom nektek, ha körülmetélkedtek, Krisztus nektek semmit sem fog használni. És aki körülmetélkedik, az az egész törvénynek adósa. Krisztus akkor nektek haszontalanná lett. Valakik a törvény által akartok megigazulni, a kegyelemből kiestetek. – Ezekben a helyekben bizonyára valami magasabb dolgról van szó, mint a ceremóniáktól való szabadságról.

A *második* alkotó része a keresztyén szabadságnak, ami az előbbitől függ, az, hogy a lelkiismeret ne a törvény kényszerítő szükségéből engedelmessé a törvénynek, hanem magának a törvénynek járma alól felszabadulva, az Isten akaratának önként engedelmessé a törvénynek. Mert miután folytonos rettegésben van, amíg csak a törvény uralma alatt áll, az Isten iránti engedelmeszségre örömteli szívvel sohasem lesz kész, hacsak előbb ezzel a szabadsággal meg nem ajándékoztattott. Egy példából hamarabb és világosabban is megismerhetjük, hogy mire vonatkoznak e szavak. A törvény parancsolatja ez, hogy szeressük a mi Istenünket teljes szívünkkel, teljes lelkünkkel és minden erőnkkel. Hogy ez megtörténhessen, szükséges, hogy a lélekből először minden más érzület és gondolat kivettessék, a szív minden más kívánságtól megtisztítsassék, és erőnk erre az egyre összpontosítsuk és irányítsuk. Akik mások felett jóval előhaladtak az Úrnak útjában, még azok is nagyon messze vannak ettől a céltól. Mert habár az Isten lélekből és szívük tiszta indulatjával szeretik is: mégis a szívet s lelket még nagy részben elfoglalva tartják a testi kívánságok, amelyek visszatartják és akadályozzák, hogy gyors futással az Úrhoz érjenek. Nagy igyekezettel törekedhetnek ugyan, de a test részint erejüket elernyeszti, részint a maga számára foglalja le. Mit tegyenek ilyenkor, amidőn érzik, hogy a törvényt semmiképpen be nem tölthetik? Akarják, óhajtják, törekszenek, de nem oly tökéletesen, amint illenék. – Ha a törvényre tekintenek, azt látják, hogy minden cselekedet, amit csak megkísérlenek, vagy ami felett gondolkodnak – átkozott. Az sem áll, amivel magukat némelyek ámitják, úgy gondolkodván, hogy a cselekedet azért még nem egészen gonosz, mert tökéletlen, és hogy ennek dacára az Isten, amennyiben jó van benne, nem kevésbé szereti. Mert a törvény tökéletes szeretetet kívánván, minden tökéletlenséget kárhoztat. Fontolja meg tehát ki-kí a maga cselekedetét, amelyet bár részben jónak akarna tekinteni és meglátja, hogy az már csak annál fogva is áthágása a törvénynek, mert tökéletlen. Íme, mennyire a törvény átka alá esnek a mi összes cselekedeteink, ha a törvény mértékével méretnek. A boldogtalan lélek hogy fogjon akkor vidáman a munkához, mikor tudja, hogy kárhoztatásnál egyébire nem számíthat? - Ellenben, hogyha a törvénynek e szigorú kényszerítésétől, vagy inkább a törvény egész szigorától megszabadulva hallja, hogy őt az Isten atyai szelídséggel hívja: akkor a hívónak örömmel és nagy készséggel fog felelni, és a vezetőt követni fogja. Egyszóval: akik a törvény járma alá szorítottak: a szolgálkhoz hasonlatosak, akiknek az ő uruk minden egyes napra meghatározott munkát szabott ki. Az ilyenek ugyanis azt hiszik, hogy semmit sem végeztek, uruknak színe elébe sem mernek menni másként, csak ha a kiszabott munkát elvégezték. A fiak azonban, akikkel az atya szelídebben és szívélyesebben bánik, nem haboznak a csak elkezdett és félkész munkával is előállani, még ha bizonyos hibák vannak is rajta, mert bíznak abban, hogy az ő engedelmeszségüket és készségüket szívesen fogja fogadni, ha kevésbé tökéletesen végezték is azt, amit akartak. Ilyeneknek kell lennünk nekünk is; ti. hogy teljes bizodalomunk legyen aziránt, miszerint a mi készségünket a legelnézőbb atya szívesen fogja venni, bármily csekélyek s bármily gyarlók és tökéletlenek legyenek is azok. És ez a bizodalom nem kis mértékben szükséges nekünk; mert enélkül hiába akarunk bármit is, mivel az Isten semmi más munkánk által nem tekinti magát megtisztelve, hanem csak az által, ami valósággal az ő tiszteletére van. – Ez pedig ugyan hogy volna lehetséges azok közt a félelmek között, ahol kétséges mindig, hogy vajon a mi munkánk által sértjük-e vagy megtiszteljük az Istent? Ezért van, hogy a Zsidókhöz írott levél szerzője, amit a szent atyák jócselekedeteiről olvas: mindazt a hitre vonatkoztatja és a hit szerint értékeli. (1) E szabadságról egy kiváló hely van a rómaiakhoz írott levélben, ahol Pál így okoskodik: A bűnnek nem kell uralkodnia mirajtunk, mivel nem vagyunk a törvény alatt, hanem a kegyelem alatt. (2) Mert amidőn a hívőket arra buzdítja, hogy ne uralkodjék a bűn az ő halandó testükben, se ne adják az ő tagjaikat a bűnnek az igazságtalanság fegyveréül, hanem szenteljék magukat az Istennek, mintegy halottaikból feltámadva, és testeiket adják

Istennek az igazság fegyverével; miután azok azt vethetnék ellen, hogy ők még testben vannak, amely rakva van érzéki vágyakkal és hogy a bűn bennük lakozik: a törvénytől való szabadságot állítja oda vigasztalásul, mintha mondaná: bárha mindeddig még nem érzik is nyilván, hogy belőlük a bűn kiirtva van és az igazság él: mégis nincs okuk remegni és elcsüggedni, mintha Isten a bűnök maradványáért még mindig haragos volna, miután a kegyelem által a törvény alól felszabadultak, hogy cselekedeteik többé ne annak mértéke szerint ítéltessenek meg. Akik pedig ebből azt a következtetést vonják le, hogy vétkezzünk hát, mivel nem vagyunk a törvény alatt: azok vegyék eszükbe, hogy nekik semmi közük sincs azzal a szabadsággal, amelynek célja minket a jóra buzdítani!

A keresztyén szabadság *harmadik* alkatrésze, hogy azon külső dolgokra nézve, amelyek önmagukban közömbösök (ἀδιάφορα), a lelkiismeret által magunkat Isten előtt semmiképpen megkötve ne tartsuk abban, hogy tetszés szerint most tegyük, majd mellőzzük. Ennek a szabadságnak ismerete is felette szükséges nekünk. Enélkül a mi lelkiismeretünknek nincs nyugalma, a mi babonáskodásunknak nincsen vége. Sokan manapság balgatagoknak tartanak minket, hogy mi vitatkozunk a húsfélék szabad evéséről, az ünnepeknek szabad megüléséről, ruházatoknak és más hasonlóknak szabad használatáról s több efféle, szerintük merőben haszontalan semmiségekről. Pedig ezekben sokkal fontosabb dologról van itt szó, mint ahogy közönségesen hiszik. Mert ahol egyszer a lelkiismeret ilyen törbe esett, hosszú és kibonyolíthatatlan labirintusba megy be, ahonnan azután nem könnyű a kijárást megtalálni. Ha valaki egyszer elkezd kételkedni afelől, hogy vajon szabad-e neki lenből készült lepedőt, inget, zsebkendőt, abroszt használnia: az azután a kender felől sem lesz bizonyos, s végre afelett is kételkedni kezd, ha vajon csepüből készült ruhadarabokat használhat-e? Mert gondolkozóba esik afelől: vajon nem ehetnék-e abrosz nélkül is, és nem lehetne-e el zsebkendő nélkül is? Ha valaki minden valamivel finomabb ételt úgy néz, hogy azt neki nem szabad megenni: az végre a mindennapi kenyeret és a közönséges eledeleket sem fogja nyugodtan enni az Isten előtt, míg végre eszébe veszi, hogy testét még egyszerűbb eledellekkel is fenntarthatja. Ha arról aggodalmaskodik, hogy jó bort szabad-e innia? – végre nyugodt lelkiismerettel még az ecetet sem fogja ihatni, sőt utoljára az édes és tiszta vízhez sem mer hozzányúlani. És végre is annyira jut, hogy nagy dolognak tartaná, ha – amint mondani szokták – egy szálkán át kellene lépnie! – Mert nem valami jelentéktelen dologról van itt szó, hanem akörül forog a harc, hogy vajon az Isten, akinek akarata minden mi tervünkben és cselekedetünkben döntő kell, hogy legyen, akarja-e, hogy mi ezzel vagy azzal éljünk? Ennek következtében némelyeket a kételkedés kikerülhetetlenül bizonytalanságba sodor, mások pedig, nem véve számba Istent és megvetve az ő tiszteletét, saját romlásukkal törik meg maguknak az utat, melyen szabadon mégsem haladhatnak.

Mert akik ilyen kételyek közé keveredtek, azok bármerre forduljanak, mindenütt olyat látnak, ami lelkiismeretüket megbotránkoztatja. Tudom – így szól Pál (1) –, hogy semmi sem tisztátalan (értve a tisztátalan alatt a "nem szentet"); csak annak tisztátalan valami, aki azt tisztátalannak tartja. E szavakkal minden külső dolgot alávet a mi szabadságunknak, csak hogy e szabadságnak oka a mi lelkiismeretünkben megálljon az Isten előtt. Ha pedig valami babonás vélemény lelkiismereti aggodalmat okoz nekünk: akkor azonnal megfertőztetteknek tűnnek fel előttünk még azok a dolgok is, amelyek különben természet szerint tiszták valának. Ezért hozzáteszi: boldog, aki magát nem kárkoztatja abban, amit helyesel. De aki kételkedik, ha evett, – elkárhozott; mivel nem hitből eszik. Pedig ami hitből nincs, az bűn.

Efféle nehézségek között, akik vakmerőleg merve mindent, magukat bátrabbaknak mutatják: nemde, nem éppen annyira elfordulnak-e az Istentől? Akik pedig az Isten félelme által jobban át vannak hatva, miután nekik is sokat kell lelkiismeretük ellen tenniök: a rettegéstől

leveretnek és tönkretételnek. Mindazok, akik ilyenek: Istennek semmi adományát nem veszik hálaadással, pedig amint Pál bizonyítja, (1) egyedül csak ez által szenteltetik meg minden a mi használatunkra. Értem pedig azt a hálaadást, mely a szívből származik, midőn valaki az Isten jóságát és jótéteményeit az ő ajándékaiban megismeri. Mert sokan közülük belátják ugyan, hogy az Isten javai azok, amelyekkel élnek és dicsőítik Istent az ő dolgaiban: de mivel nincsenek meggyőződve arról, hogy azok nékik adottak: hogyan adhatnának hálát az Istennek, mint azok adójának? – Egyszóval látjuk, hogy mi a célja ennek a szabadságnak; ti. hogy az Isten ajándékait minden lelkiismereti aggály és minden lelki szorongás nélkül használjuk arra, amire az Isten nekünk adta, amely bizodalom folytán békessége is legyen övele a mi lelkünknek, s az ő irántunk való jóvoltát is megismerje. Mindig szem előtt tartandó azonban, hogy a keresztyén szabadság minden alkotórészeiben lelki dolog, amelynek egész jelentősége abban van, hogy a félénk lelkiismeretet Isten előtt megnyugtassa, akár ha a bűnök bocsánata felől bizonytalan, akár ha afelől aggódik, hogy vajon a tökéletlen és a mi testünk gyarlóságai által beszennyezett cselekedetek az Isten előtt kedvesek-e?; akár ha a közömbös dolgokban való magatartása felől gyötrelmeskedik. Ennélfogva fonákul magyarázzák e szabadságot mind azok, akik azt a maguk kívánságaik köpenyegéül használják, hogy Istennek jó adományaival a saját gyönyörűségükre visszaéljenek; mind azok, akik azt hiszik, hogy nekik semmi szabadságuk nincs, hanem csak az, melyet az emberekkel szemben érvényesíthetnek, s azután, mikor ezt érvényesítik, semmi tekintettel nincsenek az erőtlen atyafiakra.